



FD series

High Performance Air Conditioning

**MÁY ĐIỀU HÒA KHÔNG KHÍ THƯƠNG MẠI
COOLING ONLY - 1 CHIỀU LẠNH**





FD series

High Performance Air Conditioning

Dãy sản phẩm Điều hòa không khí Thương Mại Mitsubishi Heavy Industries là lý tưởng để sử dụng cho văn phòng, cửa hàng, nhà hàng, quán bar cũng như các không gian thương mại khác.

Tính đa dạng của dãy sản phẩm cung cấp cho bạn nhiều sự lựa chọn về kiểu dáng và chức năng phù hợp với nhu cầu sử dụng. Thiết kế dàn lạnh hiện đại và bắt mắt kết hợp hài hòa với không gian tạo ra bầu không khí dễ chịu và thư giãn.



MỤC LỤC

Giới thiệu Gas R32	4-5
Giới thiệu FDT thế hệ mới	6-13
Dòng sản phẩm Non-Inverter	14-17
Dòng sản phẩm Inverter - 1 chiều lạnh	18-21
Tóm tắt chức năng	22-23
Dãy sản phẩm 1 chiều lạnh	24
Kích thước dàn lạnh Non-Inverter	25-27
Kích thước dàn nóng Non-Inverter	28-29
Kích thước dàn lạnh Inverter - 1 chiều lạnh	30-33
Kích thước dàn nóng Inverter - 1 chiều lạnh	34-37
Hệ điều khiển	38-41
Hệ thống trạm bảo hành	42-43



MÔI CHẤT LẠNH THẾ HỆ MỚI

R32



FDT



FDTC



FDU



FDUM



FDE



Tất cả dàn lạnh và dàn nóng đều dùng được cho môi chất lạnh R32

MỤC TIÊU

Bảo vệ môi trường bằng cách giảm lượng khí thải F-Gases

Cắt giảm HFCs

Cấm sử dụng HFCs

ẢNH HƯỞNG BỞI HFCs (TẠI EU)

GIẢI PHÁP

- Sử dụng môi chất có chỉ số GWP* thấp cho thiết bị mới
- Sử dụng thiết bị hiệu suất cao với ít lượng môi chất cần thiết hơn
- Kiểm tra rò rỉ môi chất thường xuyên

* GWP (viết tắt của Global Warming Potential) là hệ số làm ấm trái đất, đại diện cho lượng nhiệt của một loại F-Gas trong bầu khí quyển

CẤM HFCs

2020

GWP \geq 150

Điều hòa không khí di động

GWP \geq 2500

Thiết bị làm lạnh cố định*¹ (ngoại trừ < -50°C)

GWP \geq 2500

Tủ lạnh thương mại và tủ đông

2022

GWP \geq 150

ĐHKK thương mại trung tâm

GWP \geq 150

Tủ lạnh thương mại tủ đông

2025

GWP \geq 750

Điều hòa không khí cục bộ cố định < 3kg HFC



Chỉ số GWP thấp hơn + Lượng môi chất ít hơn = Giảm khí thải HFCs

*1 Thiết bị làm lạnh cố định, có chứa hoặc có chức năng phụ thuộc vào HFC với chỉ số GWP từ 2500 trở lên, ngoại trừ thiết bị được thiết kế để làm mát sản phẩm ở nhiệt độ dưới -50°C.



- Gas đơn chất, dễ xử lý hơn
- Được biết đến như là một thành phần của hỗn hợp R410A (50% R32, 50% R125)
- Đã được sử dụng trong các hệ thống điều hòa không khí trên toàn thế giới
- Không làm suy giảm tầng Ozone
- Hiệu suất năng lượng vượt trội R410A
- Lượng môi chất cần sử dụng ít hơn R410A
- Dễ tái sử dụng

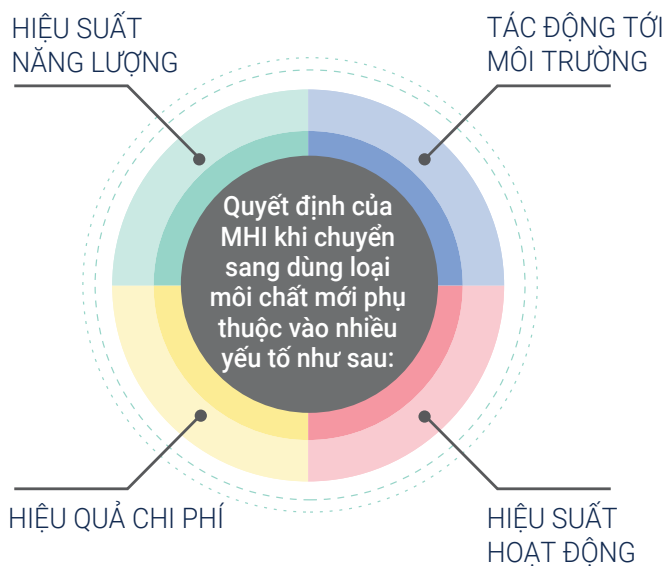

CHỈ SỐ GWP THẤP

1/3 GWP VS. R410A

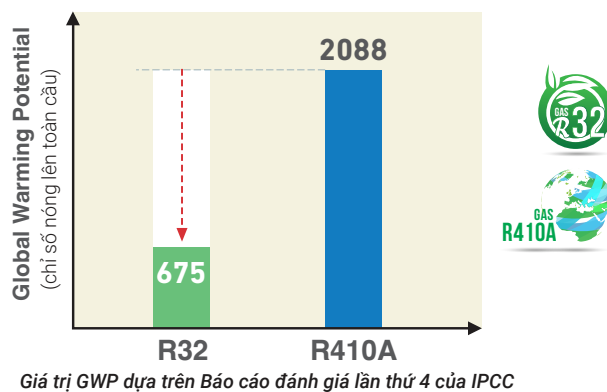

GIẢM LƯỢNG MÔI CHẤT CẦN NẠP

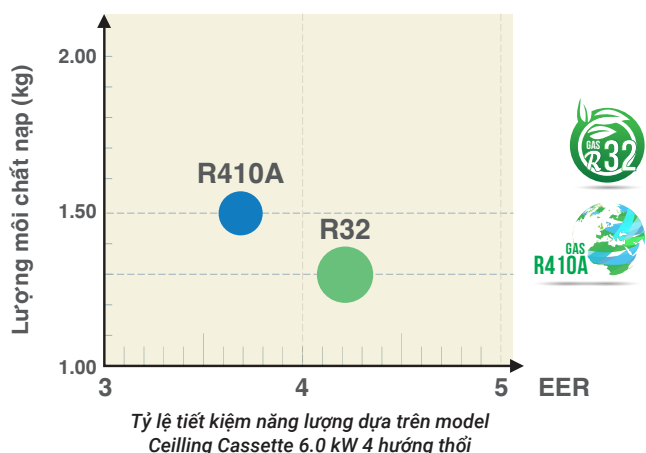

HIỆU SUẤT NĂNG LƯỢNG VƯỢT TRỘI

Tiết kiệm tới 20%

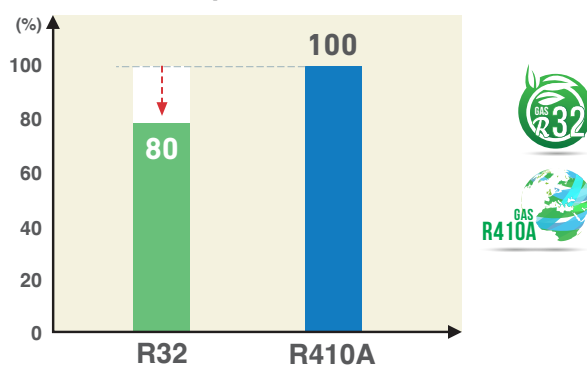

ÂM TRẦN CASSETTE
4 HƯỚNG THỔI

FDT



- Kiểm soát tiết kiệm năng lượng tự động
- Thoải mái hơn với luồng gió không thổi trực tiếp vào người
- Hoạt động êm ái

HIỆU SUẤT NĂNG LƯỢNG CAO VỚI CÔNG NGHỆ MỚI

Dòng sản phẩm FDT mới có thể đạt được hiệu suất cao hơn dòng cũ bởi công nghệ mới nhất của Mitsubishi Heavy Industries.

COP được xác định theo tiêu chuẩn của châu Âu.

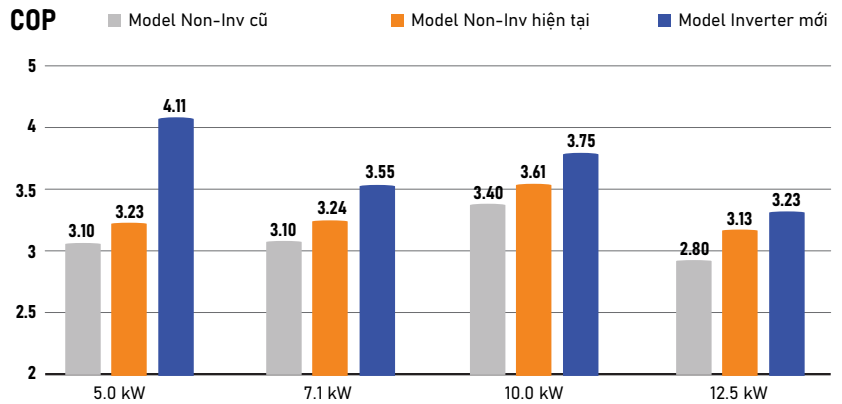

CẢI THIỆN HIỆU SUẤT KHÍ ĐỘNG HỌC CỦA CÁNH QUẠT

Công nghệ mới giúp tạo ra âm thanh hoạt động êm ái trong việc duy trì công suất và sự thoải mái. Độ ồn thấp đạt được bằng cách giảm sự dao động áp suất trong dàn lạnh. Lưới bảo vệ quạt hỗ trợ an toàn và yên tĩnh hơn.



Cánh quạt Turbo thiết kế mới



Lưới bảo vệ quạt
(thiết bị tiêu chuẩn)

KIỂM SOÁT LINH HOẠT HỆ ĐIỀU KHIỂN CÁNH GIÓ CHỨC NĂNG MỚI NHẤT TRÊN THỊ TRƯỜNG

MẶT NẠ ĐIỀU CHUYỂN LUỒNG KHÍ (TÙY CHỌN)



4 cánh đảo gió bổ sung được kiểm soát độc lập ở mỗi chế độ hoạt động. Giúp dễ dàng thay đổi hướng không khí và ngăn ngừa cảm giác khó chịu của gió thổi trực tiếp khi vừa khởi động. Chức năng này giúp điều khiển linh hoạt hơn cho hướng thổi của gió.

CẢM BIẾN CHUYỂN ĐỘNG (TÙY CHỌN)



Với cảm biến chuyển động mới (bản tùy chọn) giúp phát hiện hoạt động của người dùng. Kiểm soát tiết kiệm điện năng bằng cách thay đổi nhiệt độ đặt theo số lượng người dùng khi hoạt động.



DÂY NHIỆT ĐỘ DÀN NÓNG

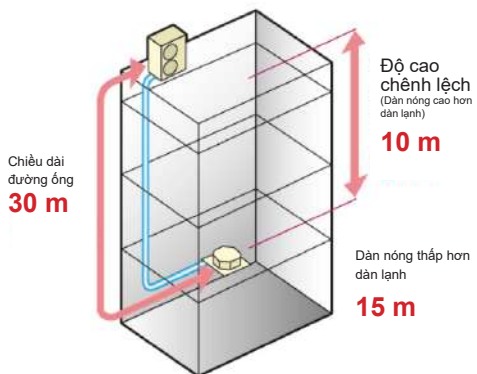
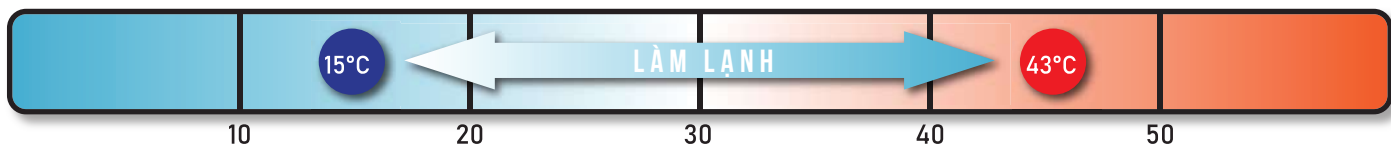

FDC50CNV-S5
FDC71CNV-S5

Chiều dài đường ống gas nạp sẵn

15 m

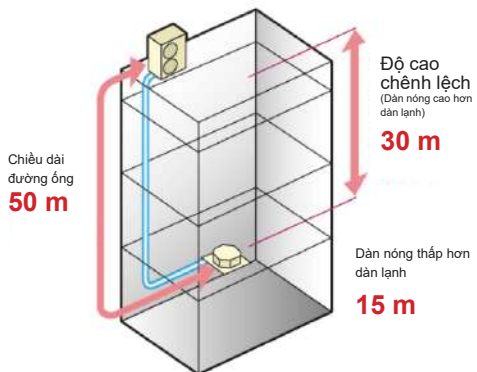

FDC100CNV-S5
FDC100CSV-S5
FDC125CSV-S5
FDC140CSV-S5

Chiều dài đường ống gas nạp sẵn

30 m

Giữ sự thoải mái tối đa với sức gió nhẹ nhất
FDT thế hệ mới với cánh khiến gió linh hoạt hơn.



ÂM TRẦN CASSETT
4 HƯỚNG THỔI



**GOOD
DESIGN**

Giải thưởng Good Design là giải thưởng danh giá trong việc đánh giá thiết kế toàn diện tốt nhất tại Nhật Bản, bắt nguồn từ "Good Design Products Selection System" được thành lập năm 1957. Đây là giải thưởng thiết kế toàn cầu với sự tham gia của nhiều công ty và tổ chức từ Nhật Bản và quốc tế. "G Mark" là biểu tượng của "Good Design Award", được biết đến rộng rãi như một biểu tượng dành cho sản phẩm có thiết kế xuất sắc. (FDT)

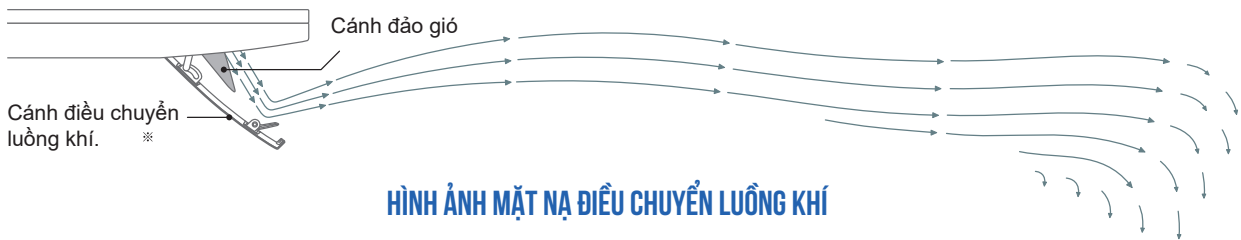

HÌNH ẢNH MẶT NẠ ĐIỀU CHUYỂN LƯUỒNG KHÍ



Mặt nạ điều chuyển luồng khí không hoạt động

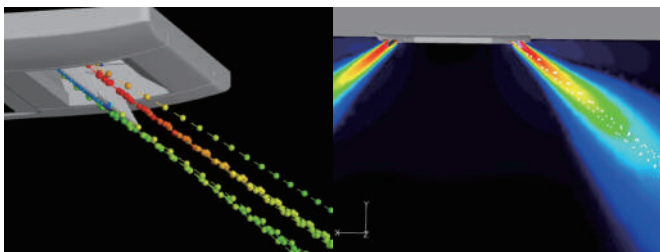

Mặt nạ điều chuyển luồng khí hoạt động

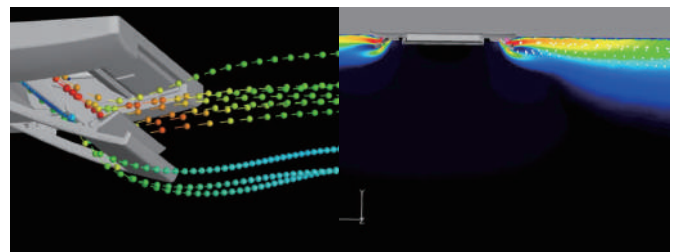

Cánh đảo điều chuyển luồng khí cung cấp luồng không khí thoải mái khắp phòng. Dù làm mát hay sưởi ấm, bộ điều khiển từ xa có thể dễ dàng điều khiển cánh điều gió. Điều này giúp không khí được trải đều khắp phòng.

CẢM BIẾN CHUYỂN ĐỘNG

Kiểm soát tiết kiệm điện năng bằng cách phát hiện chuyển động của người trong phòng

3 BƯỚC ĐIỀU KHIỂN

KIỂM SOÁT CÔNG SUẤT

Cảm biến chuyển động mới (bản tùy chọn) phát hiện hoạt động của người dùng trong phòng. Kiểm soát và giúp tiết kiệm bằng cách thay đổi thiết lập nhiệt độ theo số lượng người phát hiện.

CHỜ

Điều hòa không khí sẽ chuyển sang chế độ chờ khi không phát hiện hoạt động nào của người dùng. Khi phát hiện người dùng, điều hòa không khí sẽ tự động khởi động lại.

TỰ ĐỘNG TẮT MÁY

Điều hòa không khí sẽ tự động tắt khi không phát hiện hoạt động nào của người dùng trong 12 giờ liên tục.

Những model được ứng dụng:



FDT



FDU



FDUM



FDE



Nhiệt độ cài đặt

26°C

Làm Lạnh

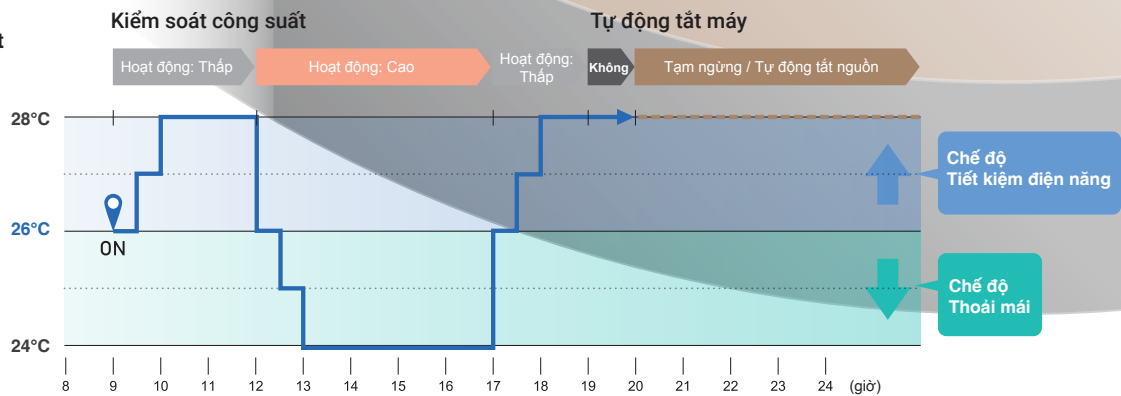

		Chế Độ Hoạt Động		
		Lạnh	Khô	Quạt
Kiểm soát công suất ※1	Hoạt động của người dùng	Thấp	+2°C	—
		Cao	-2°C	—
Tự động tắt máy ※2			•	•

※1 Nhiệt độ được điều chỉnh tối đa là 2°C so với nhiệt độ cài đặt ban đầu ở chế độ làm mát bằng cách phát hiện chuyển động nhiệt lượng.

※2 Vắng mặt trong 1 giờ => Ngưng hoạt động ("Stand-by") - Hơn 12 tiếng vắng mặt => Thiết bị tự động tắt

RC-EX3A

I PHÍM CHUYỂN ĐỔI CHỨC NĂNG

Phím chuyển đổi chức năng cho phép chọn và cài đặt 2 chức năng thường sử dụng nhất trong số 6 chức năng có sẵn.

Những chức năng này có thể sử dụng đơn giản bằng cách bấm vào nút sau khi chúng đã được cài đặt, cho phép bạn sử dụng những chức năng được yêu thích ngay tức thì



1/ BẬT/TẮT CHỨC NĂNG ĐIỀU CHUYỂN LƯỒNG KHÍ

Bật/Tắt chức năng điều chuyển luồng khí chỉ bằng một lần bấm nút.



2/ CHẾ ĐỘ CÔNG SUẤT CAO

Máy hoạt động với công suất cao nhất liên tục 15 phút để làm lạnh / sưởi ấm phòng thật nhanh



4/ CHẾ ĐỘ YÊN LẶNG

Cục ngoài trời hoạt động êm dịu khi kích hoạt chế độ này. Thời gian sử dụng chế độ này có thể kết hợp với chế độ hẹn giờ yên lặng của cục trong nhà



6/ CHẾ ĐỘ YÊU THÍCH

Chế độ hoạt động, nhiệt độ cài đặt, tốc độ quạt và hướng đảo gió được điều chỉnh tự động bởi theo chế độ yêu thích



3/ CHẾ ĐỘ TIẾT KIỆM NĂNG LƯỢNG

Nhiệt độ được cài đặt tối ưu để tiết kiệm điện mà không làm giảm sự thoải mái khi sử dụng



5/ CHẾ ĐỘ VẮNG NHÀ

Chế độ Vắng Nhà giúp duy trì nhiệt độ phòng ở mức vừa phải.



7/ DẤU HIỆU LƯỚI LỌC

Thông báo tới lúc vệ sinh lưới lọc.

I CÀI ĐẶT ĐIỀU CHUYỂN LƯỒNG KHÍ (CHỈ CÓ Ở DÒNG FDT)

Người sử dụng có thể mở/tắt chức năng "chống thổi gió trực tiếp vào người" ở từng cánh hướng gió riêng biệt

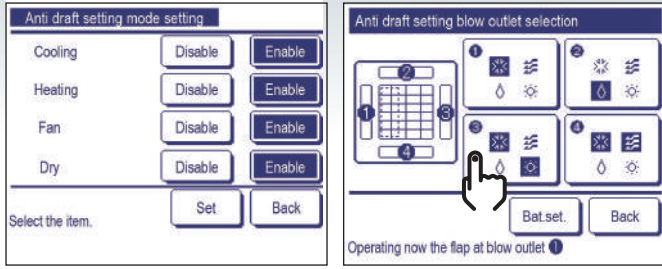

I DẪN DẰNG ĐIỀU CHỈNH HƯỚNG GIÓ

Người sử dụng có thể điều chỉnh hướng gió một cách trực quan thông qua màn hình hiển thị

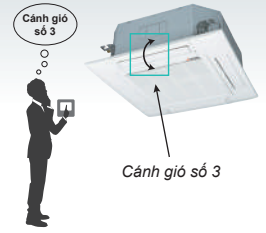
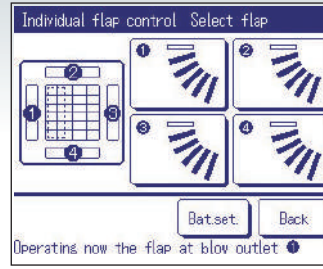

I ĐIỀU KHIỂN CẢM BIẾN CHUYỂN ĐỘNG

Cảm biến chuyển động dò tìm sự hiện diện và hoạt động của con người để thực hiện các điều khiển khác nhau

1 Chọn Mở/Tắt

Điều khiển cảm biến chuyển động



Mở/Tắt

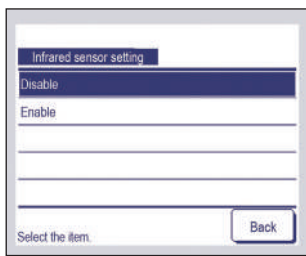

Chọn Mở/Tắt chức năng cảm biến chuyển động trên remote

2 Chọn Mở/Tắt trên mỗi hoạt động

- Kiểm soát công suất
- Tự động tắt máy



Mở/Tắt

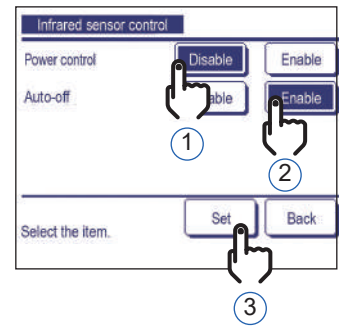

I KIỂM SOÁT DỰ PHÒNG

Kiểm soát cân bằng 2 dàn trong nhà (2 nhóm)



Dự phòng máy hư



Bảo đảm



Tiện nghi

HỖ TRỢ TOÀN THỜI GIAN

Nếu 1 trong 2 dàn bị hư và không hoạt động, dàn còn lại sẽ khởi động chế độ Dự Phòng để bảo đảm sự thoải mái cho người dùng

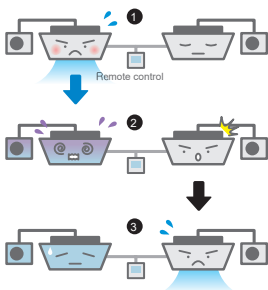

Dự phòng bù công suất



Tiện nghi



Tiết kiệm năng lượng



Tuổi thọ lâu hơn

DUY TRÌ SỰ THOẢI MÁI CHO NGƯỜI DÙNG

Khi hệ thống phát hiện ra 1 trong 2 dàn bị quá tải, dàn còn lại sẽ bù vào công suất thiếu hụt

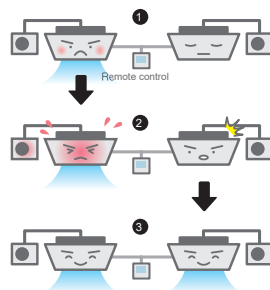

Kiểm soát hoạt động luân phiên



Tuổi thọ lâu hơn



Tiết kiệm năng lượng

TIẾT KIỆM NĂNG LƯỢNG VÀ TĂNG TUỔI THỌ

Bằng cách vận hành luân phiên, thời gian hoạt động của máy được cân bằng. (Vòng tuần hoàn luân phiên được xác định trong một khoảng từ 10 giờ đến 990 giờ với 10 giờ tăng thêm)

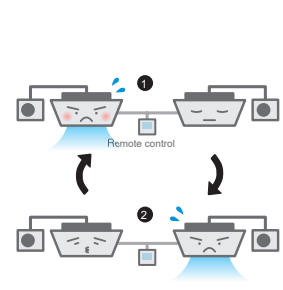

I NGÕ KẾT NỐI THÊM CHỨC NĂNG

Ngõ kết nối thiết bị ngoại vi có trong remote có thể được dùng để thêm chức năng tùy theo nhu cầu của người dùng

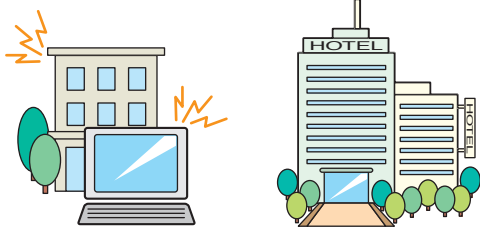

Hệ thống giám sát từ xa

Thẻ khóa Tắt / Mở

Đầu vào bên ngoài

CNT (1-6) CNTA (1-2)	
Đầu vào	Mở/Tắt
	Cho phép/Không cho phép
	Làm lạnh/Sưởi ấm
	Dừng khẩn cấp
	Điều chỉnh sai số nhiệt độ cài đặt
	Cường bức ngát máy nén (thermo-off)
	Tắt dàn trong nhà
	Chế độ yên lặng

Mới thêm vào



Đầu ra bên ngoài

CNT (Mới)		
2	Đầu ra	Hoạt động Sưởi ấm Máy nén hoạt động (thermo-on)
3	Đầu ra	Kiểm tra Làm lạnh (chống đông tuyết) Motor quạt hoạt động
4	Đầu ra	Motor quạt hoạt động với tốc độ PHI hoặc HI Motor quạt hoạt động với tốc độ ME hoặc LO Chống đông tuyết (hồi dầu với chế độ sưởi) Thông gió
5	Đầu ra	Sưởi ấm Làm lạnh không giới hạn Bảo lỗi dàn trong nhà quá tải

Mới thêm vào



I CHẾ ĐỘ YÊU THÍCH

Chế độ hoạt động, nhiệt độ cài đặt, tốc độ quạt và hướng đảo gió được nhớ và gán cho hai nút bấm để có thể điều chỉnh nhanh bởi một lần nhấn nút

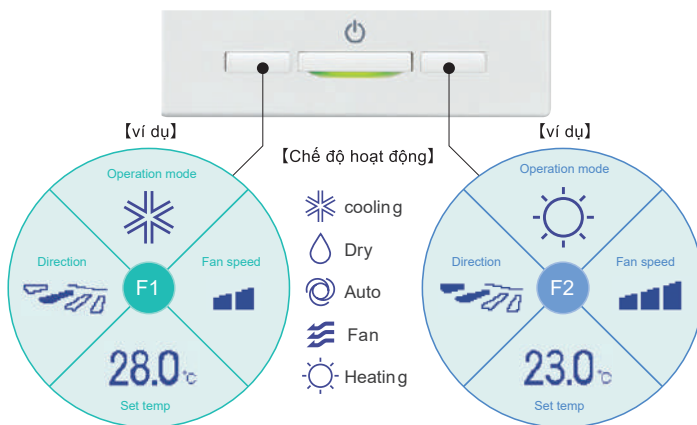

I ĐIỀU CHỈNH ĐỘ SÁNG MÀN HÌNH

Độ sáng màn hình remote có thể điều chỉnh theo 10 mức

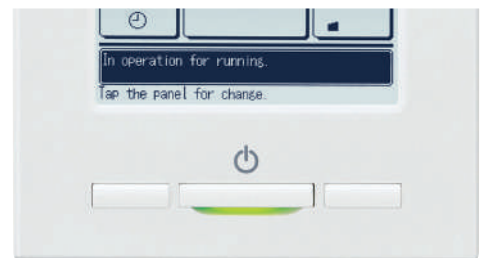

SỬ DỤNG VẬT LIỆU HÀN KHÔNG CHÌ

Để tránh ô nhiễm cho môi trường toàn cầu, Nhà máy Mitsubishi Heavy Industries đã áp dụng tiêu chuẩn RoHS (tương đương với tiêu chuẩn IEC 62321 theo quyết định số 4693/QĐ-BCT) không sử dụng hóa chất độc hại cho toàn bộ sản phẩm máy điều hòa không khí thương hiệu Mitsubishi Heavy Industries tại thị trường Việt Nam



I CÀI ĐẶT CHẾ ĐỘ YÊN LẶNG

Cục ngoài trời hoạt động ưu tiên sự yên lặng. Chế độ yên lặng được gán cho phím F1 và F2. Bạn có thể chọn mở/tắt chế độ này chỉ bằng 1 lần nhấn nút.

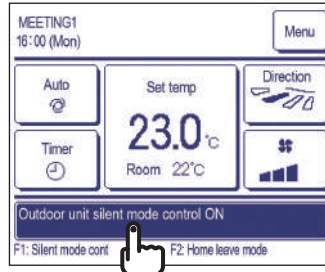
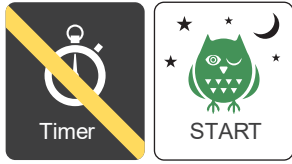

I HIỂN THỊ CÔNG SUẤT DÀN LẠNH

Công suất của các dàn lạnh được hiển thị trên remote RC-EX3.

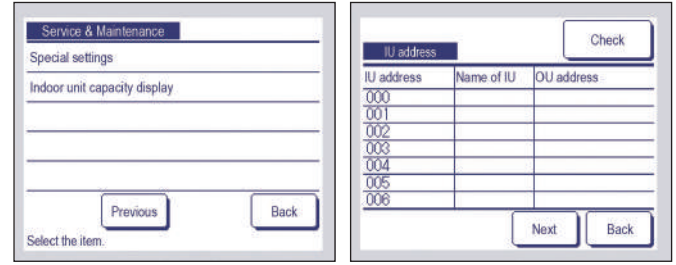

I CHUYỂN ĐỔI NGÔN NGỮ

Có thể chọn các ngôn ngữ sau: Anh/Đức/Pháp/Tây Ban Nha/Ý/Hà Lan/Thổ Nhĩ Kỳ/Bồ Đào Nha/Nga/Ba Lan/Nhật/Trung Hoa

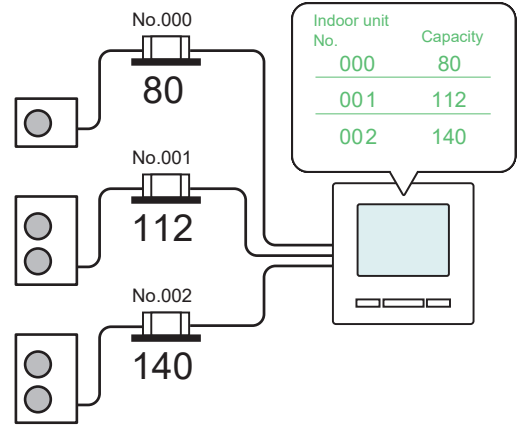
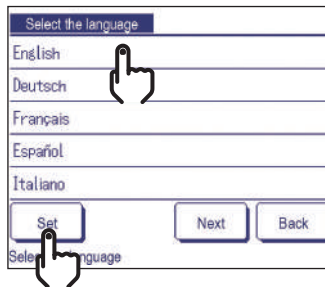

I HIỂN THỊ LỖI VÀ THÔNG TIN *

Khi có lỗi vận hành, tin báo “Dừng Bảo Vệ” hiển thị trên màn hình.

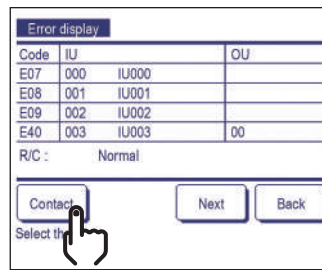
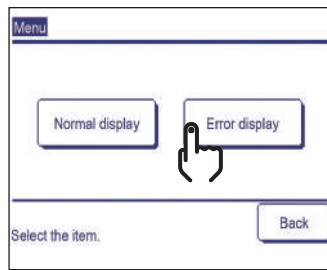
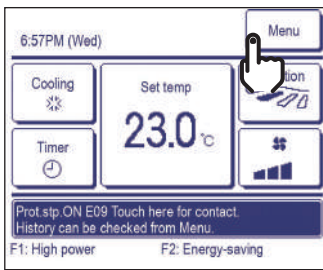

* Sau khi được cài đặt, tính năng này giúp người dùng biết được thông tin đơn vị kỹ thuật phụ trách hỗ trợ xử lý sự cố.

BỘ ĐIỀU KHIỂN KHÔNG DÂY VÀ BỘ NHẬN TÍN HIỆU KHÔNG DÂY HOÀN TOÀN MỚI

Model	Wireless kit
FDT	RCN-T-5BW-E2
FDTC	RCN-TC-5AW-E3
FDE	RCN-E-E3
FDU	
FDUM	RCN-KIT4-E2
FDF (Inverter)	

I CHỨC NĂNG MỚI THÊM VÀO

1. Công suất cao.
2. Tiết kiệm năng lượng.
3. Hẹn giờ Mở/Tắt theo đồng hồ.
4. Khóa trẻ em.
5. Chế độ cục ngoài trời yên lặng.
6. Chế độ Vắng Nhà.

I CÁC CHỨC NĂNG VÀ HOẠT ĐỘNG SẼ ĐƯỢC CẢI THIỆN.



Màn hình hiển thị

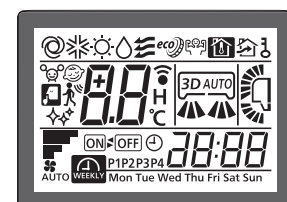

ÂM TRẦN CASSETTE - 4 hướng thổi

FDT



Hệ điều khiển (Tùy chọn)
Điều khiển dây

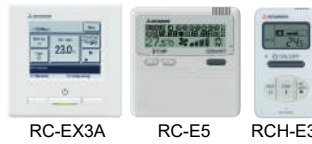

Điều khiển không dây



	CÔNG SUẤT LẠNH					
	1 pha, 220-240V, 50Hz			3 pha, 380-415V, 50Hz		
kW	5.0	7.3	10.5	10.4	13	14.5
Btu/h	17,060	24,908	35,826	35,485	44,356	49,474
Dàn lạnh	FDT50CNV-S5	FDT71CNV-S5	FDT100CNV-S5	FDT100CSV-S5	FDT125CSV-S5	FDT140CSV-S5
Dàn nóng	FDC50CNV-S5	FDC71CNV-S5	FDC100CNV-S5	FDC100CSV-S5	FDC125CSV-S5	FDC140CSV-S5

GIẤU TRẦN NỐI ỐNG GIÓ - Áp suất tĩnh thấp/trung bình

FDUM



Hệ điều khiển (Tùy chọn)
Điều khiển dây

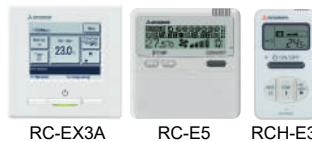

Điều khiển không dây



	CÔNG SUẤT LẠNH					
	1 pha, 220-240V, 50Hz			3 pha, 380-415V, 50Hz		
kW	5.0	7.1	10.5	10.4	13	14.5
Btu/h	17,060	24,225	35,826	35,485	44,356	49,474
Dàn lạnh	FDUM50CNV-S5	FDUM71CNV-S5	FDUM100CNV-S5	FDUM100CSV-S5	FDUM125CSV-S5	FDUM140CSV-S5
Dàn nóng	FDC50CNV-S5	FDC71CNV-S5	FDC100CNV-S5	FDC100CSV-S5	FDC125CSV-S5	FDC140CSV-S5



TỦ ĐỨNG ĐẶT SÀN

FDF

Hệ điều khiển (theo máy)

Điều khiển dây



Điều khiển không dây



	CÔNG SUẤT LẠNH		
	1 pha, 220-240V, 50Hz	3 pha, 380-415V, 50Hz	
kW	7.1	12.5	14.0
Btu/h	24,255	42,650	47,768
Dàn lạnh (Made in China)	FDF71CNV-S5	FDF125CSV-S5	FDF140CSV-S5
Dàn nóng (Made in Thailand)	FDC71CNV-S5	FDC125CSV-S5	FDC140CSV-S5

DÀN NÓNG

1 pha, 220-240V, 50Hz

FDC50CNV-S5
FDC71CNV-S5



1 pha, 220-240V, 50Hz

FDC100CNV-S5

3 pha, 380-415V, 50Hz

FDC100CSV-S5
FDC125CSV-S5



3 pha, 380-415V, 50Hz

FDC140CSV-S5

ÂM TRẦN CASSETTE - 4 HƯỚNG THỔI

FDT



Mặt nạ điều chuyển luồng khí (Tùy chọn)



FDC50/71CNV-S5



FDC140CSV-S5



FDC100CNV-S5
FDC100CSV-S5
FDC125CSV-S5

Hệ điều khiển (Tùy chọn)

Điều khiển dây



RC-EX3A



RC-E5



RCH-E3

Điều khiển không dây



RCN-T-5BW-E2

POINT
1

CÂN BẰNG DÀN LẠNH KHI LẮP ĐẶT

Kiểm tra các cửa tiếp cận có nắp tháo ra được tại mỗi góc, có thể thực hiện bố trí cân bằng lắp đặt dàn lạnh mà không cần phải tháo panel ra. Khả năng vận hành được cải thiện và thời gian lắp đặt được giảm đáng kể.



POINT
2

ĐỂ KIỂM TRA MÁNG THOÁT NƯỚC XẢ

Kiểm tra dễ dàng bằng cách tháo nắp góc. Với thiết kế mới, có thể kiểm tra tình trạng của bơm nước mà không cần tháo panel ra. Việc định vị lỗ thoát nước xả của máng nước dễ dàng và thuận tiện.

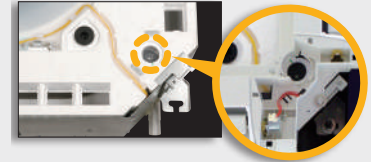

POINT
3

BƠM NƯỚC XẢ 850MM

Bơm thoát nước xả được lắp sẵn với độ nâng đường ống 850mm tính từ bề mặt trần, cho phép bố trí mặt bằng đường ống tự do. Tùy vào vị trí lắp đặt, một ống mềm 185mm, phụ kiện tiêu chuẩn, hỗ trợ cho việc lắp đặt được dễ dàng.

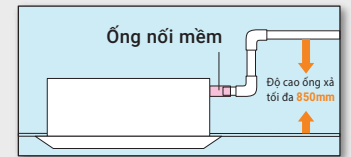

POINT
4

HỆ ĐIỀU KHIỂN CÁNH ĐẢO GIÓ

Cánh đảo gió có thể điều khiển được từ vị trí cao đến thấp một cách độc lập bằng bộ điều khiển dây. (Hệ điều khiển này cũng được áp dụng cho loại áp trần FDE)

* Bộ điều khiển từ xa và RCH-E3 không áp dụng được việc điều khiển cánh đảo gió độc lập.

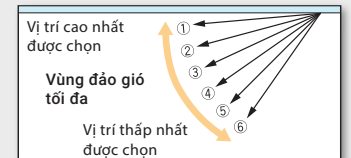

DANH MỤC			LOẠI MÁY							
Dàn lạnh			FDT50CNV-S5	FDT71CNV-S5	FDT100CNV-S5	FDT100CSV-S5	FDT125CSV-S5	FDT140CSV-S5		
Dàn nóng			FDC50CNV-S5	FDC71CNV-S5	FDC100CNV-S5	FDC100CSV-S5	FDC125CSV-S5	FDC140CSV-S5		
Nguồn điện			1 Phase 220-240V, 50Hz			3 Phase 380-415V, 50Hz				
Công suất lạnh			kW		5.0	7.3	10.5	10.4	13.0	14.5
Công suất tiêu thụ			kW		1.55	2.25	2.91	2.88	4.16	4.5
COP					3.23	3.24	3.61	3.61	3.13	3.22
Dòng điện hoạt động tối đa			A		8.2	13	17.3	5.8	9.6	11
Dòng điện khởi động			A		34	44	58.7	16.4	49.7	53.1
Độ ồn	Dàn lạnh (Hi/Me/Lo)	dB(A)	38 / 37 / 34	43 / 39 / 37	40 / 38 / 34	40 / 38 / 34	28 / 25 / 18	28 / 26 / 20		
	Dàn nóng		51	56	55	57	58	59		
Lưu lượng gió	Dàn lạnh (Hi/Me/Lo)	m ³ /phút	20 / 17 / 15	26 / 21 / 17	26 / 23 / 17	26 / 23 / 17	41 / 39 / 36	41 / 39 / 36		
	Dàn nóng		38	37	75	75	75	132		
Kích thước ngoài	Mặt nạ	mm	35 x 950 x 950							
	Dàn lạnh (cao x rộng x sâu)		236x840x840		298x840x840					
	Dàn nóng		640 x 800(+71) x 290		845 x 970 x 370		1300 x 970 x 370			
Trọng lượng tịnh	Dàn lạnh (Thân máy/Mặt nạ)	kg	25 (20/5)	27 (22/5)	30 (25/5)	30 (25/5)	30 (25/5)	30 (25/5)		
	Dàn nóng		42	46	77.5	79	85	108		
Gas lạnh			R410A (nạp 10m)	R410A (nạp 15m)	R410A (nạp 30m)					
Kích cỡ đường ống			Đường lỏng/Đường hơi		ømm		9.52(3/8") / 15.88(5/8")			
Độ dài đường ống			m		30					
Độ cao chênh lệch			Dàn nóng cao/thấp hơn		m		Tối đa 10/10			
Mặt nạ (tùy chọn)			T-PSA-5BW-E / T-PSAE-5BW-E							
Dây điện kết nối			2 mm ² x 4 dây		2.5 mm ² x 4 dây		1.6mm ² x 4 dây (bao gồm dây nối đất)			
Phương pháp kết nối			Trạm nối dây (siết vít)							
Hệ điều khiển (tùy chọn)			Có dây: RC-EX3A, RC-E5, RCH-E3 - Không dây: RCN-T-5BW-E2							

GIẤU TRẦN NỐI ỐNG GIÓ - ÁP SUẤT TĨNH TRUNG BÌNH

FDUM

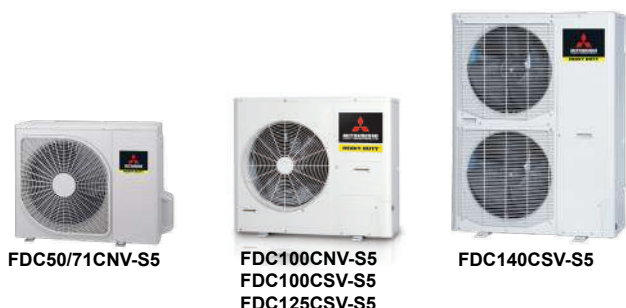

Bộ lọc (Tùy chọn)

UM-FL1EF: dành cho 50, 71
UM-FL2EF: dành cho 100, 125
UM-FL3EF: dành cho 140
áp suất tĩnh bên ngoài dưới 5Pa

Hệ điều khiển (Tùy chọn)

Điều khiển dây

Điều khiển không dây

CHẾ ĐỘ TỰ ĐỘNG ĐIỀU KHIỂN ÁP SUẤT TĨNH NGOÀI (E.S.P)

Thiết kế đơn giản. Sử dụng mô tơ DC, lưu lượng gió có thể đạt được bằng sự điều khiển tự động. Dàn lạnh có thể nhận biết áp suất tĩnh bên ngoài và duy trì lưu lượng gió phù hợp.

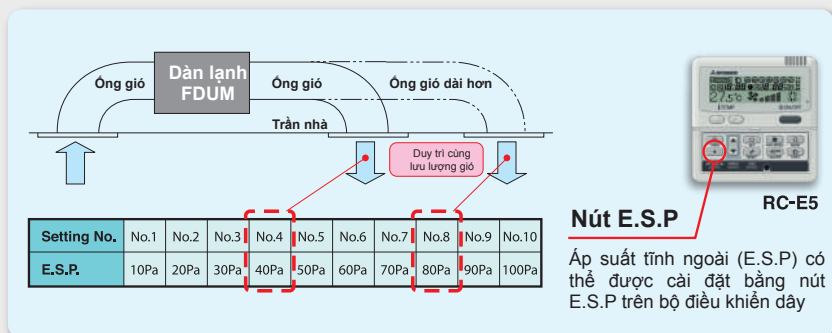

DANH MỤC			LOẠI MÁY								
Dàn lạnh			FDUM50CNV-S5	FDUM71CNV-S5	FDUM100CNV-S5	FDUM100CSV-S5	FDUM125CSV-S5	FDUM140CSV-S5			
Dàn nóng			FDC50CNV-S5	FDC71CNV-S5	FDC100CNV-S5	FDC100CSV-S5	FDC125CSV-S5	FDC140CSV-S5			
Nguồn điện			1 Phase 220-240V, 50Hz				3 Phase 380-415V, 50Hz				
Công suất lạnh			kW		5.0	7.1	10.5	10.4	13	14.5	
Công suất tiêu thụ			kW		1.613	2.29	3.03	3.10	4.46	4.70	
COP					3.10	3.10	3.47	3.35	2.91	3.09	
Dòng điện hoạt động tối đa			A		8.2	13	18.3	6.2	10.2	11.4	
Dòng điện khởi động					32	42	60.5	15.5	44.7	51.2	
Độ ồn	Dàn lạnh (Hi/Me/Lo)		dB(A)		31 / 29 / 27	33 / 31 / 29	36 / 32 / 29	36 / 32 / 29	37 / 33 / 29	37 / 33 / 29	
	Dàn nóng				51	56	55	57	58	59	
Lưu lượng gió	Dàn lạnh (Hi/Me/Lo)		m ³ /phút		10 / 9 / 8	19 / 15 / 10	32 / 26 / 20	32 / 26 / 20	35 / 28 / 22	35 / 28 / 22	
	Dàn nóng				38	37	75	75	75	132	
Áp suất tĩnh ngoài (Tiêu chuẩn/Tối đa)			Pa		35 / 100	35 / 100	60 / 100	60 / 100	60 / 100	60 / 100	
Kích thước ngoài	Dàn lạnh		(cao x rộng x sâu)		mm		280 x 750 x 635	280 x 950 x 635	280 x 1370 x 740	280 x 1370 x 740	280 x 1370 x 740
	Dàn nóng						640 x 800(+71) x 290		845 x 970 x 370		1300 x 970 x 370
Trọng lượng tịnh	Dàn lạnh		kg		29	34	53	53	53	53	
	Dàn nóng				42	46	77.5	79	85	108	
Gas lạnh			R410A (nạp cho 15m)				R410A (nạp cho 30m)				
Kích cỡ đường ống			Đường lồng/Đường hơi		ømm		6.35(1/4") / 15.88(5/8")		9.52(3/8") / 15.88(5/8")		
Độ dài đường ống			m		30				50		
Độ cao chênh lệch			Dàn nóng cao/thấp hơn		m		Tối đa 10/10		Tối đa 30/15		
Dây điện kết nối			1.5mm ² x 4 dây (bao gồm dây nối đất)				1.6mm ² x 4 dây (bao gồm dây nối đất)				
Phương pháp kết nối			Trạm nối dây (siết vít)								
Hệ điều khiển (tùy chọn)			Có dây: RC-EX3A, RC-E5, RCH-E3 (tùy chọn) / Không dây: RCN-KIT4-E2								



ĐIỀU KHIỂN
KHÔNG DÂY



FDC71CNV-S5



FDC125CSV-S5



FDC140CSV-S5

1. Lưu lượng gió mạnh & rộng

Luồng không khí rộng và mạnh mẽ tăng sự thoải mái cho bạn, đạt hiệu suất cao khi kết hợp với dàn nóng công nghệ cao.

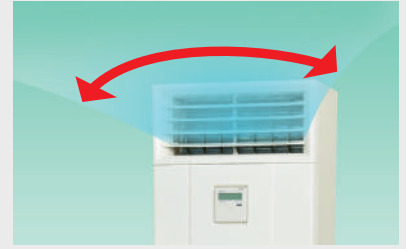

2. Dễ di chuyển & lắp đặt

Có 4 hướng ra cho đường ống gas và ống thoát nước xả, giúp khả năng chọn vị trí lắp đặt được linh hoạt và hiệu quả hơn. Thiết kế mỏng (độ dày: 320mm), dễ dàng cho việc vận chuyển và lắp đặt.

Để bảo trì

Chỉ cần tháo mặt nạ trước là có thể vệ sinh bộ trao đổi nhiệt một cách dễ dàng.

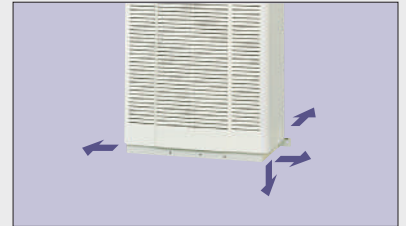

3. Vị trí bo mắt nhận

Mắt nhận tín hiệu điều khiển không dây được đặt tại góc trên của đường gió hồi.

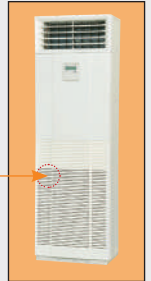

DANH MỤC			LOẠI MÁY		
Dàn lạnh *			FDF71CNV-S5	FDF125CSV-S5	FDF140CSV-S5
Dàn nóng			FDC71CNV-S5	FDC125CSV-S5	FDC140CSV-S5
Nguồn điện			1 Phase 220-240V, 50Hz		3 Phase 380-415V, 50Hz
Công suất lạnh	kW		7.1	12.5	14
Công suất tiêu thụ	kW		2.50	4.46	4.70
COP			2.84	2.80	2.98
Dòng điện hoạt động tối đa	A		13	10.5	11.4
Dòng điện khởi động			44.5	44.6	53
Độ ồn	Dàn lạnh (Hi/Me/Lo)	dB(A)	Me: 48 / Lo: 40	51 / 41 / 37	54 / 41 / 37
	Dàn nóng		56	58	59
Lưu lượng gió	Dàn lạnh (Hi/Me/Lo)	m³/phút	Me: 21 / Lo: 15	25 / 17 / 15	28 / 17 / 15
	Dàn nóng		37	75	132
Kích thước ngoài	Dàn lạnh	(cao x rộng x sâu)	mm	1850 x 600 x 320	1850 x 600 x 320
	Dàn nóng			640 x 800(+71) x 290	845 x 970 x 370
Trọng lượng tịnh	Dàn lạnh	kg	51	53	53
	Dàn nóng		46	85	108
Gas lạnh			R410A / Tiết lưu cấp	R410A / Tiết lưu điện tử	R410A / Tiết lưu điện tử
Kích cỡ đường ống	Đường ống/Dường hơi	ømm	6.35(1/4") / 15.88(5/8")	9.52(3/8") / 15.88(5/8")	9.52(3/8") / 15.88(5/8")
Độ dài đường ống			30	50	50
Độ cao chênh lệch			Dàn nóng cao/thấp hơn		
			Tối đa 10/10	Tối đa 30/15	Tối đa 30/15
Dây điện kết nối			1.5 mm² x 4 dây (bao gồm dây nối đất)	1.6 mm² x 4 dây (bao gồm dây nối đất)	1.6 mm² x 4 dây (bao gồm dây nối đất)
Phương pháp kết nối			Trạm nối dây (siết vít)		
Hệ điều khiển (tùy chọn)			Có dây / không dây: Tiêu chuẩn (theo máy)		

* Dàn lạnh FDF71CNV-S5/ FDF125CSV-S5/FDF140CSV-S5 sản xuất tại nhà máy Mitsubishi Heavy Industries - Trung Quốc.

ÂM TRẦN CASSETTE - 4 HƯỚNG THỔI

FDT



Mặt nạ điều chuyển luồng khí (Tùy chọn)

THÍCH HỢP CHO NHÀ CÓ TRẦN CAO

Hệ thống thổi mạnh mẽ mang luồng không khí thoải mái đến sàn nhà ngay cả trong các ứng dụng có trần cao. Nó rất lý tưởng cho các văn phòng có trần cao, cửa hàng, v.v., với luồng không khí rộng và đồng đều khắp phòng.

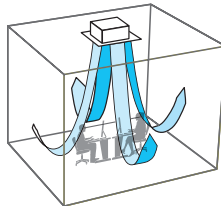

BƠM NƯỚC XẢ 850MM

Bơm thoát nước xả được lắp sẵn với độ nâng 850mm tính từ bề mặt trần, cho phép bố trí hệ thống ống xả dễ dàng hơn. Tùy vào vị trí lắp đặt, một vòi mềm 185mm, phụ kiện tiêu chuẩn, hỗ trợ cho việc vận hành dễ dàng

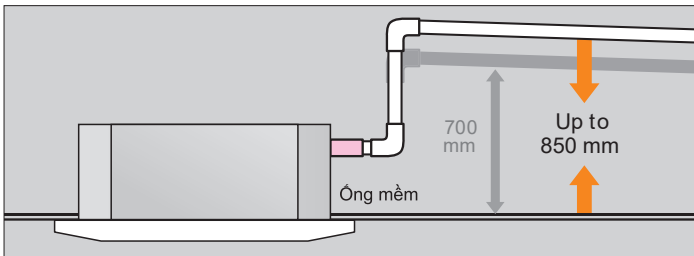

Hệ điều khiển (Tùy chọn)

Điều khiển dây



RC-EX3A

RC-E5

RCH-E3

Điều khiển không dây



RCN-T-5BW-E2



FDC40YNA-W5
FDC50YNA-W5
FDC60YNA-W5



FDC71YNA-W5



FDC100YNA-W5



FDC125YNA-W5
FDC140YNA-W5

DANH MỤC			LOẠI MÁY						
Dàn lạnh			FDT40YA-W5	FDT50YA-W5	FDT60YA-W5	FDT71YA-W5	FDT100YA-W5	FDT125YA-W5	FDT140YA-W5
Dàn nóng			FDC40YNA-W5	FDC50YNA-W5	FDC60YNA-W5	FDC71YNA-W5	FDC100YNA-W5	FDC125YNA-W5	FDC140YNA-W5
Nguồn điện			1 Phase 220-240V, 50Hz						
Công suất lạnh	kW		4.30 (1.6~4.8)	5.30 (1.6~5.7)	6.10 (1.6~6.5)	7.10 (1.3~7.7)	10.5 (2.0~11.5)	12.5 (3.1~12.8)	14.0 (3.2~14.5)
Công suất tiêu thụ	kW		0.99	1.38	1.72	2.00	2.80	3.87	4.40
COP			4.34	3.84	3.55	3.55	3.75	3.23	3.18
Dòng điện hoạt động tối đa			4.6 / 4.4 / 4.2	6.3 / 6.0 / 5.8	7.9 / 7.5 / 7.2	9.1 / 8.7 / 8.4	12.8 / 12.2 / 11.7	17.6 / 16.9 / 16.2	20.2 / 19.3 / 18.5
Dòng điện khởi động			13	13	13	13.8	17	18.0	24
Độ ồn	Dàn lạnh (P-Hi/Hi/Me/Lo)	dB(A)	37/33/30/26	41/33/30/26	45/34/30/27	46/34/32/27	47/39/36/30	48/39/37/30	49/42/39/32
	Dàn nóng		49	50	52	54	57	58	59
Lưu lượng gió	Dàn lạnh (P-Hi/Hi/Me/Lo)	m³/phút	19/16/13/10	22/16/13/10	28.5/17.5/14.5/11.5	28/18/15/12	37/26/23/17	38/28/25/18	38/29/26/19
	Dàn nóng		30	32.5	34.5	30	58.4	79	75
Kích thước ngoài	Mặt nạ	mm	35 x 950 x 950						
	Dàn lạnh		236x840x840			298x840x840			
	Dàn nóng		595 x 780 x 290		640 x 800 x 290	750 x 880 x 340	845 x 970 x 370	845 x 970 x 370	
Trọng lượng tịnh	Dàn lạnh (Thân máy/Mặt nạ)	kg	24 (19/5)	24 (19/5)	24 (19/5)	26 (21/5)	30 (25/5)	30 (25/5)	30 (25/5)
	Dàn nóng		32			37	51	67.5	68
Gas lạnh			R32 (nạp cho 15m)			R32 (nạp cho 10m)	R32 (nạp cho 15m)	R32 (nạp cho 30m)	
Kích cỡ đường ống	Đường lỏng/Đường hơi	ømm	6.35(1/4") / 12.7(1/2")				6.35(1/4") / 15.88(5/8")	9.52(3/8") / 15.88(5/8")	
Độ dài đường ống		m	25			30	50	50	50
Độ cao chênh lệch	Dàn nóng cao/thấp hơn	m	Tối đa 15/15			Tối đa 20/20			Tối đa 50/15
Mặt nạ			T -PSA-5BW-E						
Dây điện kết nối			1.5 mm² x 4 dây	1.5 mm² x 4 dây	1.5 mm² x 4 dây	1.5 mm² x 4 dây	1.5 mm² x 4 dây	1.6 mm² x 4 dây	1.6 mm² x 4 dây
Phương pháp kết nối			Trạm nối dây (siết vít)						
Hệ điều khiển (tùy chọn)			Có dây: RC-EX3A, RC-E5, RCH-E3 - Không dây: RCN-T-5BW-E2						

GIẤU TRẦN NỔI ỐNG GIÓ - ÁP SUẤT TĨNH THẤP / TRUNG BÌNH

FDUM



TỰ ĐỘNG ĐIỀU KHIỂN ÁP SUẤT TĨNH (E.S.P)

Bạn có thể cài đặt áp suất tĩnh ngoài (E.S.P) bằng cách điều chỉnh nút E.S.P trên bộ điều khiển có dây. Dàn trong nhà sẽ kiểm soát tốc độ quạt sao cho bảo đảm được lưu lượng gió ở mỗi mức tốc độ khác nhau. Bạn có thể điều chỉnh áp suất tĩnh mong muốn bằng cách tính toán lưu lượng gió và áp suất hao hụt trên ống gió, sau đó cài đặt trên remote dây.

RC-E5 Nút E.S.P

Áp suất tĩnh ngoài có thể được cài đặt bằng nút E.S.P

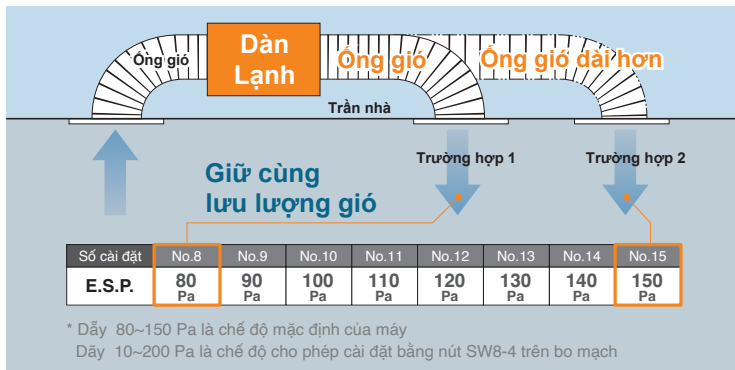

Hệ điều khiển (Tùy chọn)

Điều khiển dây



RC-EX3A



RC-E5



RCH-E3

Điều khiển không dây



RCN-KIT4-E2



FDC40YNA-W5
FDC50YNA-W5
FDC60YNA-W5



FDC71YNA-W5

THIẾT KẾ MỎNG

Chiều cao của Model FDUM chỉ 280mm

Giảm 70mm

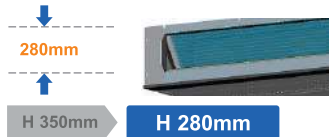

CẢI TIẾN KHÔNG GIAN BẢO TRÌ

Cánh quạt và motor quạt có thể tháo ra từ mặt phải của dàn lạnh. Việc bảo trì có thể thực hiện được từ bên mặt phải hoặc phía dưới máy

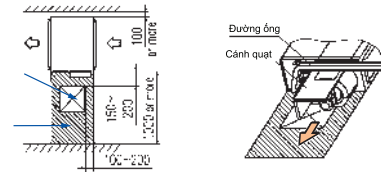

DANH MỤC			LOẠI MÁY				
Dàn lạnh			FDUM40YA-W5	FDUM50YA-W5	FDUM60YA-W5	FDUM71YA-W5	
Dàn nóng			FDC40YNA-W5	FDC50YNA-W5	FDC60YNA-W5	FDC71YNA-W5	
Nguồn điện			1 Phase 220-240V, 50Hz				
Công suất lạnh		kW	4.30 (1.6~4.8)	5.30 (1.6~5.7)	6.10 (1.6~6.5)	7.10 (1.3~7.7)	
Công suất tiêu thụ		kW	1.13	1.59	1.77	2.20	
COP			3.81	3.33	3.45	3.23	
Dòng điện hoạt động tối đa		A	5.2 / 5.0 / 4.8	7.3 / 7.0 / 6.7	8.1 / 7.7 / 7.4	10.1 / 9.6 / 9.2	
Dòng điện khởi động			13	13	13	13.8	
Độ ồn	Dàn lạnh (P-Hi/Hi/Me/Lo)	dB(A)	32 / 26 / 25 / 23	32 / 26 / 25 / 23	33 / 27 / 26 / 23	38 / 33 / 29 / 25	
	Dàn nóng		50	52	52	54	
Lưu lượng gió	Dàn lạnh (P-Hi/Hi/Me/Lo)	m³/phút	13 / 10 / 9 / 8	13 / 10 / 9 / 8	20 / 15 / 13 / 10	24 / 19 / 15 / 10	
	Dàn nóng		32.5	32.5	34.5	30	
Áp suất tĩnh ngoài (Tiêu chuẩn/Tối đa)		Pa	35 / 100	35 / 100	35 / 100	35 / 100	
Kích thước ngoài	Dàn lạnh	(cao x rộng x sâu)	mm	280 x 750 x 635	280 x 750 x 635	280 x 950 x 635	280 x 950 x 635
	Dàn nóng			595 x 780 x 290			640 x 800 x 290
Trọng lượng tịnh	Dàn lạnh	kg	29	29	34	34	
	Dàn nóng		32	32	32	37	
Gas lạnh			R32 (nạp cho 15m)	R32 (nạp cho 15m)	R32 (nạp cho 15m)	R32 (nạp cho 10m)	
Kích cỡ đường ống	Đường ống/Dường hơi	ømm	6.35(1/4") / 12.7(1/2")	6.35(1/4") / 12.7(1/2")	6.35(1/4") / 12.7(1/2")	6.35(1/4") / 12.7(1/2")	
Độ dài đường ống		m	25	25	25	30	
Độ cao chênh lệch	Dàn nóng cao/thấp hơn	m	Tối đa 15/15	Tối đa 15/15	Tối đa 15/15	Tối đa 20/20	
Dây điện kết nối			1.5mm² x 4 dây (bao gồm dây nối đất)				
Phương pháp kết nối			Trạm nối dây (siết vít)				
Hệ điều khiển (tùy chọn)			Có dây:RC-EX3A, RC-E5, RCH-E3 (tùy chọn) / Không dây: RCN-KIT4-E2				

GIAO TRẦN NỔI ỐNG GIÓ - ÁP SUẤT TĨNH TRUNG BÌNH / CAO

FDU



TỰ ĐỘNG ĐIỀU KHIỂN ÁP SUẤT TĨNH (E.S.P)

Bạn có thể cài đặt áp suất tĩnh ngoài (E.S.P) bằng cách điều chỉnh nút E.S.P trên bộ điều khiển có dây. Dàn trong nhà sẽ kiểm soát tốc độ quạt sao cho bảo đảm được lưu lượng gió ở mỗi mức tốc độ khác nhau. Bạn có thể điều chỉnh áp suất tĩnh mong muốn bằng cách tính toán lưu lượng gió và áp suất hao hụt trên ống gió, sau đó cài đặt trên remote dây.

RC-E5 Nút E.S.P

Áp suất tĩnh ngoài có thể được cài đặt bằng nút E.S.P

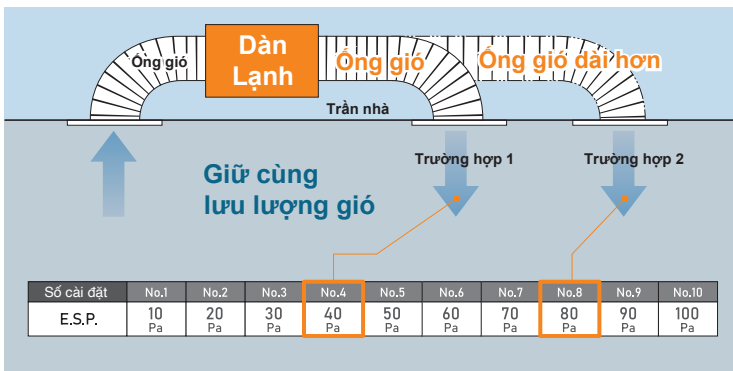

Hệ điều khiển (Tùy chọn)

Điều khiển dây

Điều khiển không dây



RC-EX3A



RC-E5



RCH-E3



RCN-KIT4-E2



FDC100YNA-W5



FDC125YNA-W5
FDC140YNA-W5

CỬA SỔ KIỂM TRA TRONG SUỐT

Khi máng nước xả bị dơ, có thể kiểm tra dễ dàng qua cửa sổ trong suốt này mà không phải tháo máng nước ra xem

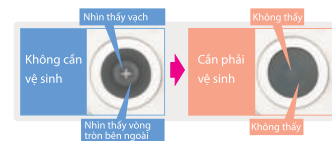

LẮP ĐẶT THUẬN TIỆN

Việc xả nước ngưng được thực hiện bằng bơm tời độ cao 600mm (FDU100/125/140) Dàn lạnh được đầu hoàn toàn dưới trần nhà, rất thích hợp cho các không gian nội thất trang trí sang trọng

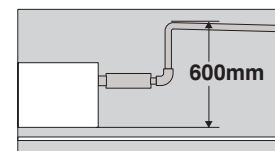

DANH MỤC		LOẠI MÁY				
Dàn lạnh		FDU100YA-W5	FDU125YA-W5	FDU140YA-W5		
Dàn nóng		FDC100YNA-W5	FDC125YNA-W5	FDC140YNA-W5		
Nguồn điện		1 Phase 220-240V, 50Hz				
Công suất lạnh	kW	10.5 (2.0~11.5)	12.0(3.0~12.0)	14.0 (3.2~14.5)		
Công suất tiêu thụ	kW	3.10	3.82	4.50		
COP		3.39	3.14	3.11		
Dòng điện hoạt động tối đa		14.1/13.5/13.0	17.4/16.7/16.0	20.6/19.7/18.9		
Dòng điện khởi động		17	20	27		
Độ ồn	Dàn lạnh (P-Hi/Hi/Me/Lo)	39/35/33/30	39/34/30/28	42/35/31/28		
	Dàn nóng	57	61	59		
Lưu lượng gió	Dàn lạnh (P-Hi/Hi/Me/Lo)	36/28/25/19	39/32/26/20	48/35/28/22		
	Dàn nóng	58.4	79	75		
Áp suất tĩnh ngoài (Tiêu chuẩn/Tối đa)		Pa	40 / 200	40 / 200		
Kích thước ngoài	Dàn lạnh	(cao x rộng x sâu) mm	280 x 1,370 x 740			
	Dàn nóng		750 x 880 x 340	845 x 970 x 370	845 x 970 x 370	
Trọng lượng tịnh	Dàn lạnh	kg	54	54		
	Dàn nóng	51	67.5	68		
Gas lạnh		R32 (nạp cho 15m)	R32 (nạp cho 30m)	R32 (nạp cho 30m)		
Kích cỡ đường ống	Đường lồng/Đường hơi	ømm	6.35(1/4") / 15.88(5/8")	9.52(3/8") / 15.88(5/8")	9.52(3/8") / 15.88(5/8")	
Độ dài đường ống		m	50	50	50	
Độ cao chênh lệch		Dàn nóng cao/thấp hơn	m	Tối đa 20/20	Tối đa 20/20	Tối đa 50/15
Dây điện kết nối			1.5mm ² x 4 dây (bao gồm dây nối đất)	1.6mm ² x 4 dây (bao gồm dây nối đất)	1.6mm ² x 4 dây (bao gồm dây nối đất)	
Phương pháp kết nối			Trạm nối dây (siết vít)			
Hệ điều khiển (tùy chọn)			Có dây:RC-EX3A , RC-E5 , RCH-E3 (tùy chọn) / Không dây: RCN-KIT4-E2			



CẢI TIẾN THAO TÁC LẮP ĐẶT

Ống dẫn môi chất lạnh từ máy có thể bố trí theo 3 hướng phía sau, bên phải và lên trên. Ống nước xả có thể được bố trí theo 2 hướng trái - phải. Điều này cho phép bố trí đường ống một cách linh động, đáp ứng cho các cách lắp đặt khác nhau. Việc sửa chữa, bảo trì có thể thực hiện được từ dưới đáy máy.



GIẢM TRỌNG LƯỢNG

Từ việc giảm số lượng motor quạt từ 2 xuống chỉ còn có 1, nên trọng lượng cũng được giảm đáng kể



Hệ điều khiển (Tùy chọn)

Điều khiển dây



RC-EX3A



RC-E5



RCH-E3

Điều khiển không dây



RCN-E-E3



FDC40YNA-W5
FDC50YNA-W5
FDC60YNA-W5



FDC71YNA-W5



FDC100YNA-W5



FDC125YNA-W5
FDC140YNA-W5

HỆ THỐNG ĐIỀU KHIỂN CẢNH GIÓ

Cánh đảo gió có thể điều khiển được từ vị trí cao đến thấp một cách độc lập.

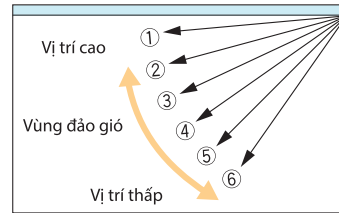

* Điều khiển từ xa không dây không áp dụng cho hệ thống điều khiển cánh gió.

DANH MỤC			LOẠI MÁY							
Dàn lạnh			FDE40YA-W5	FDE50YA-W5	FDE60YA-W5	FDE71YA-W5	FDE100YA-W5	FDE125YA-W5	FDE140YA-W5	
Dàn nóng			FDC40YNA-W5	FDC50YNA-W5	FDC60YNA-W5	FDC71YNA-W5	FDC100YNA-W5	FDC125YNA-W5	FDC140YNA-W5	
Nguồn điện			1 Phase 220-240V, 50Hz							
Công suất lạnh	kW		4.30 (1.6~4.8)	5.30 (1.6~5.7)	6.10 (1.6~6.5)	7.10 (1.3~7.7)	10.5 (2.0~11.5)	12.3 (3.1~12.6)	14.0 (3.2~14.5)	
Công suất tiêu thụ	kW		1.03	1.42	1.82	2.24	2.90	3.88	4.40	
COP			4.17	3.73	3.35	3.17	3.62	3.17	3.18	
Dòng điện hoạt động tối đa	A		4.7 / 4.5 / 4.3	6.5 / 6.2 / 5.9	8.3 / 8.0 / 7.6	10.2 / 9.8 / 9.4	13.2 / 12.6 / 12.1	17.7 / 16.9 / 16.2	20.1 / 19.2 / 18.4	
Dòng điện khởi động			13	13	13	13.8	17	18	24	
Độ ồn	Dàn lạnh (P-Hi/Hi/Me/Lo)	dB(A)	42/34/33/28			43/38/33/28	47/41/37/32	48/43/38/34	48/43/39/34	49/45/40/36
	Dàn nóng			49	50	52	54	57	62	59
Lưu lượng gió	Dàn lạnh (P-Hi/Hi/Me/Lo)	m³/phút	13/10/9/7		14/11/9/7	20/16/13/10	32/26/21/16.5	32/29/23/27	34/29/23/18	
	Dàn nóng			30	32.5	34.5	30	58.4	79	75
Kích thước	Dàn lạnh		210 x 1,070 x 690			210 x 1,320 x 690	250 x 1,620 x 690			
	Dàn nóng			595 x 780 x 290			640 x 800 x 290	750 x 880 x 340	845 x 970 x 370	845 x 970 x 370
Trọng lượng tịnh	Dàn lạnh	kg	28			33	43	43	43	
	Dàn nóng			32			37	51	67.5	68
Gas lạnh			R32 (nạp cho 15m)			R32 (nạp cho 10m)	R32 (nạp cho 15m)	R32 (nạp cho 30m)		
Kích cỡ đường ống	Đường ống/Dường hơi	ømm	6.35(1/4") / 12.7(1/2")				6.35(1/4") / 15.88(5/8")	9.52(3/8") / 15.88(5/8")		
Độ dài đường ống			25			30	50	50	50	
Độ cao chênh lệch			Dàn nóng cao/thấp hơn			Tối đa 15/15			Tối đa 20/20	Tối đa 50/15
Dây điện kết nối			1.5 mm² x 4 dây	1.5 mm² x 4 dây	1.5 mm² x 4 dây	1.5 mm² x 4 dây	1.5 mm² x 4 dây	1.6 mm² x 4 dây	1.6 mm² x 4 dây	
Phương pháp kết nối			Trạm nối dây (siết vít)							
Hệ điều khiển (tùy chọn)			Có dây: RC-EX3A, RC-E5, RCH-E3 - Không dây: RCN-E-E3							

TÓM TẮT CHỨC NĂNG

FDT FDU FDUM FDE

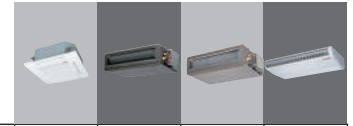









		FDT	FDU	FDUM	FDE
TIẾT KIỆM NĂNG LƯỢNG 	Công nghệ Biến tần Công nghệ điều khiển biến tần có hiệu suất cao giúp cho việc vận hành mượt mà từ tốc độ từ thấp đến tốc độ cao theo dải sóng điện áp hình sin.	●	●	●	●
	Hoạt động tiết kiệm năng lượng ※ Công suất lạnh được tự động điều chỉnh dựa theo nhiệt độ ngoài trời, từ đó tiết kiệm năng lượng mà không làm giảm sự thoải mái khi sử dụng.	●	●	●	●
	Cảm biến chuyển động ※ Cảm biến giúp phát hiện hoạt động của người dùng và thay đổi cài đặt nhiệt độ theo lượng hoạt động trong phòng.	tùy chọn	tùy chọn	tùy chọn	tùy chọn
	Chế độ vắng nhà Khi không sử dụng máy trong khoảng thời gian dài, nhiệt độ phòng duy trì ở mức vừa phải, không quá lạnh hoặc quá nóng	●	●	●	●
	Nhiệt độ cài đặt tự động trở về ※ Nhiệt độ tự động trở về giá trị cài đặt trước đó	●	●	●	●
TIỆN NGHI 	Chế độ tự động Máy tự quyết định hoạt động chế độ sưởi ấm hoặc làm mát	●	●	●	●
	Chế độ yên lặng Cài đặt khoảng thời gian máy hoạt động với sự ưu tiên độ ồn thấp	●	●	●	●
	Chế độ công suất cao Cảm biến giúp phát hiện hoạt động của người dùng và thay đổi cài đặt nhiệt độ theo lượng hoạt động trong phòng.	●	●	●	●
ĐIỀU KHIỂN LƯUỒNG KHÍ 	Kiểm soát cánh đảo gió Khoảng di chuyển của cánh đảo gió có thể điều chỉnh được cho từng cánh riêng biệt	●			●
	Đảo gió theo chiều dọc Cánh đảo gió di chuyển lên và xuống liên tục hoặc đứng yên tại vị trí mong muốn	●			●
	Chống thổi gió trực tiếp vào người ※ Khi máy mới khởi động hoặc khi nhiệt độ phòng đã đạt nhiệt độ cài đặt, luồng gió tự động hướng về phương ngang và tốc độ quạt thấp. Sau đó hướng gió và tốc độ quạt có thể điều chỉnh theo ý người dùng.	tùy chọn			
	Tốc độ quạt tự động Bộ vi xử lý tự động điều chỉnh lưu lượng gió theo sự thay đổi của nhiệt độ gió hồi một cách hiệu quả.	●	●	●	●

Khi sử dụng remote RC-EX3A, biểu tượng ●●●●●● thể hiện các chức năng sẵn có
Tuy nhiên, khi sử dụng remote RC-E5, biểu tượng ※ thể hiện các chức năng không có



		FDT	FDU	FDUM	FDE
HẸN GIỜ 	Hẹn giờ ngủ Cài đặt khoảng thời gian từ lúc mở đến lúc tắt. Khoảng thời gian điều chỉnh được từ 30 đến 240 phút (mỗi bước chỉnh 10 phút).	●	●	●	●
	Khống chế công suất tối đa ※ Chức năng này cho phép bạn đặt trước giới hạn công suất trong các khoảng thời gian nhất định trong ngày, giảm thiểu mức tiêu thụ điện năng	●	●	●	●
	Hẹn giờ trong tuần Hẹn mở hoặc tắt máy trong tuần	●	●	●	●
THUẬN TIỆN 	Nút chuyển chức năng nhanh ※ Nút chuyển chức năng nhanh cho phép lựa chọn và cài đặt 2 chức năng trong số 6 chức năng có sẵn. (Không thể dùng chức năng này khi kết nối remote trung tâm)	●	●	●	●
	Cài đặt ưa thích ※ Chế độ hoạt động, nhiệt độ cài đặt, tốc độ quạt và hướng đảo gió được ghi nhớ trong mục cài đặt ưa thích	●	●	●	●
	Lựa chọn ngôn ngữ ※ Cài đặt ngôn ngữ hiển thị trên remote.	●	●	●	●
	Lưới lọc bụi Loại bỏ các hạt bụi bẩn trong không khí thông qua bộ lọc để bảo đảm cung cấp không khí sạch.	●	<i>mua ở địa phương</i>	● <i>tùy chọn</i>	●
	Báo hiệu lưới lọc Thông báo đã đến thời gian vệ sinh lưới lọc bụi	●	●	●	●
	Lấy khí tươi Có thể lấy không khí tươi từ ngoài vào trong.	●	●	●	
	Hiển thị lỗi tự chẩn đoán Khi máy hỏng, bộ vi xử lý tự động chạy chương trình tự chẩn đoán lỗi. (Việc kiểm tra và sửa chữa cần được thực hiện bởi thợ chuyên nghiệp)	●	●	●	●
KHÁC	Bơm thoát nước lên cao Cho phép bố trí linh hoạt ống nước thoát có thể cao hoặc thấp tùy theo vị trí lắp đặt.	●	●	●	
	Cải thiện khả năng bảo trì Bộ phận quạt (bao gồm cánh quạt và động cơ) có thể dễ dàng tiếp cận từ một bên hoặc dưới cùng của dàn lạnh và trượt ra để bảo trì dễ dàng.		●	●	

NON - INVERTER		HP	2.0	3.0	3.0	4.0	4.0	5.0	5.0	5.5	6.0
		kW	5.0	7.1	7.3	10.4	10.5	12.5	13.0	14.0	14.5
		Btu/h	17,060	24,225	24,908	35,485	35,826	42,650	44,356	47,768	49,474
ÂM TRẦN	FDT 		1 pha	●		●		●			
			3 pha				●			●	
GIẤU TRẦN NỔI ỚNG GIÓ	FDUM 		1 pha	●	●			●			
			3 pha				●			●	
TỦ ĐUNG	FDF 		1 pha		●						
			3 pha						●		●

INVERTER		HP	1.5	2.0	2.5	3.0	4.0	5.0	5.0	5.0	5.5	
		kW	4.3	5.3	6.1	7.1	10.5	12	12.3	12.5	14.0	
		Btu/h	14,672	18,084	20,813	24,225	35,826	40,944	41,968	42,650	47,768	
ÂM TRẦN	FDT 		1 pha	●	●	●	●	●			●	●
GIẤU TRẦN NỔI ỚNG GIÓ	FDUM 		1 pha	●	●	●	●					
	FDU 		1 pha					●	●			●
ÁP TRẦN	FDE 		1 pha	●	●	●	●	●		●		●

KÍCH THƯỚC DÀN LẠNH - 1 CHIỀU LẠNH - NON INVERTER

I FDT 50CNV-S5, 71CNV-S5

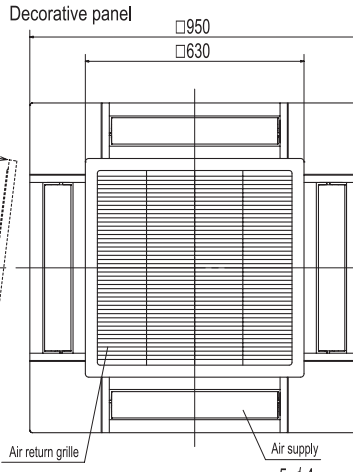
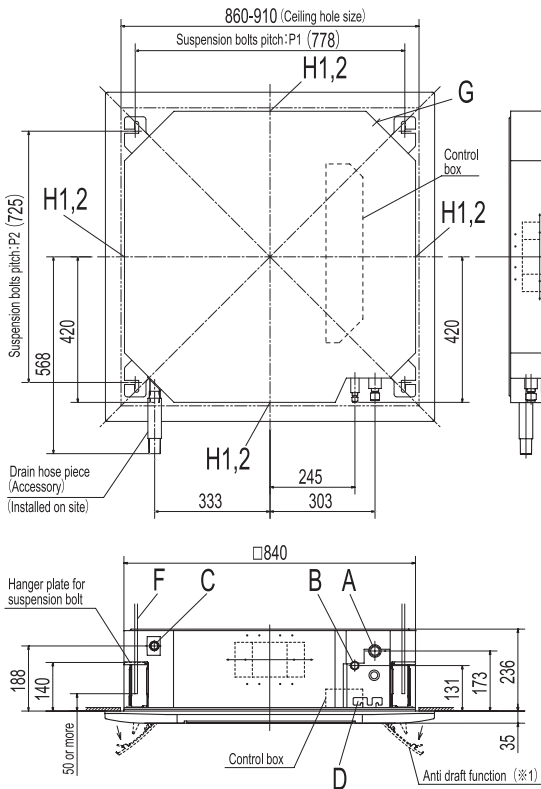

Symbol	Content	
A	Gas piping	φ 15.88(5/8") (Flare)
B	Liquid piping	φ 6.35(1/4") (Flare)
C	Drain piping	VP25 (O.D.32)
D	Hole for wiring	
F	Suspension bolts	(M10 or M8)
G	Outside air opening for ducting	(Knock out)
H1	Air outlet opening for ducting	φ 125 (Knock out)
H2		φ 200 (Knock out)

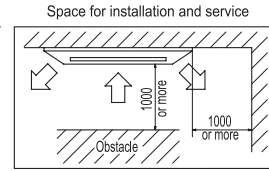

Make a space of 4000 or more between the units when installing more than one.

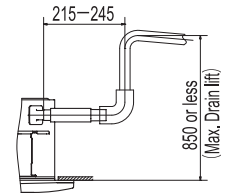
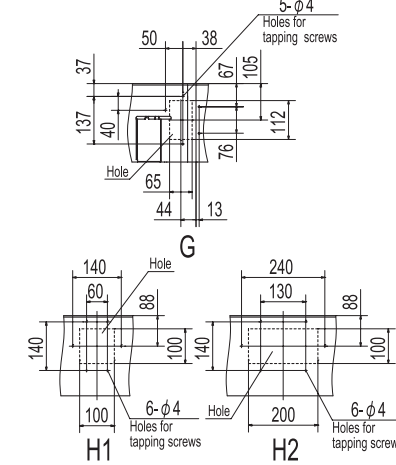

Unit : mm

- Notes(1) The model name label is attached to the control box lid.
 (2) Suspension bolt pitch P1,P2 is adjustable by a pattern of the right table.
 (3) Section 1 (※1) is provided on the panel T-PSAE-5AW-E only.

Symbol	P1	P2
Pattern	770	725-770
1	770	725-770
2	770-800	725

I FDT 100CNV-S5

FDT 100CSV-S5, 125CSV-S5, 140CSV-S5

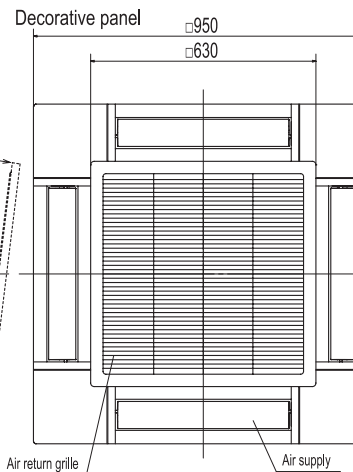
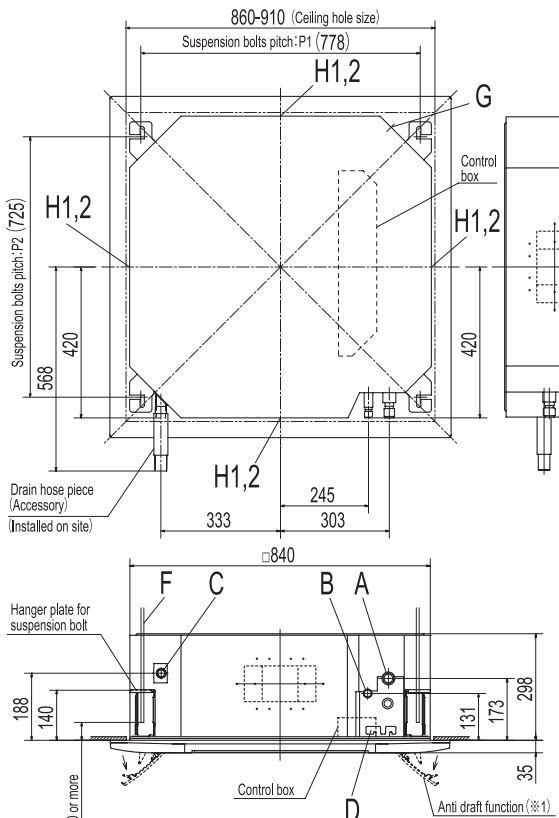

Symbol	Content	
A	Gas piping	φ 15.88(5/8") (Flare)
B	Liquid piping	φ 9.52(3/8") (Flare)
C	Drain piping	VP25 (O.D.32)
D	Hole for wiring	
F	Suspension bolts	(M10 or M8)
G	Outside air opening for ducting	(Knock out)
H1	Air outlet opening for ducting	φ 125 (Knock out)
H2		φ 200 (Knock out)

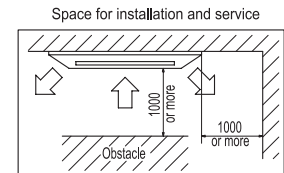

Make a space of 5000 or more between the units when installing more than one.

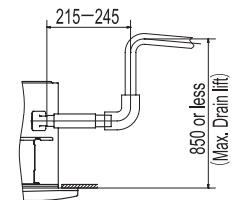
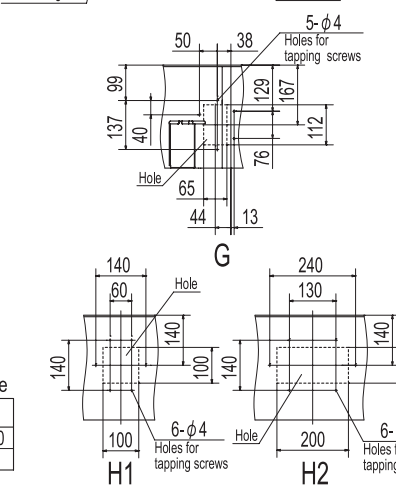

Unit : mm

- Notes(1) The model name label is attached to the control box lid.
 (2) Suspension bolt pitch P1,P2 is adjustable by a pattern of the right table.
 (3) Section 1 (※1) is provided on the panel T-PSAE-5AW-E only.

Symbol	P1	P2
Pattern	770	725-770
1	770	725-770
2	770-800	725

KÍCH THƯỚC DÀN LẠNH - 1 CHIỀU LẠNH - NON INVERTER

FDUM 50CNV-S5

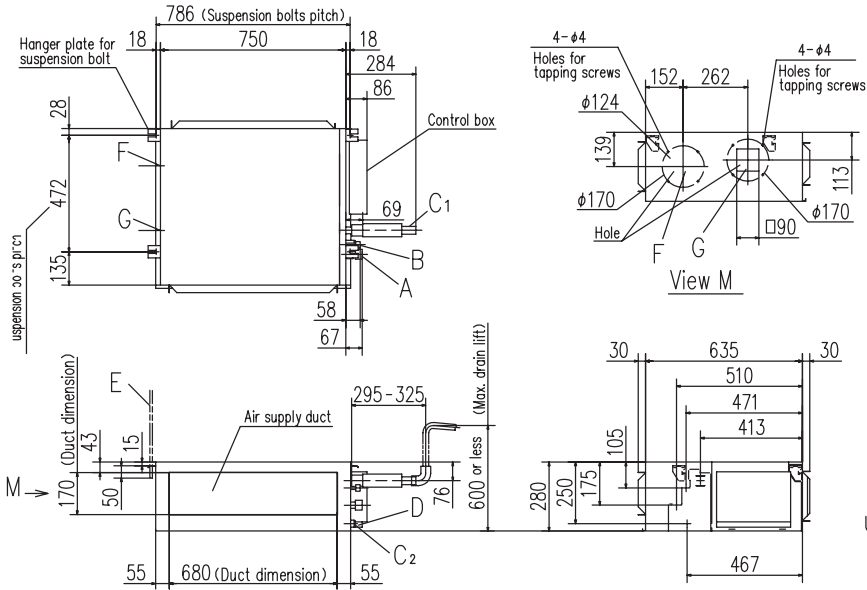

Symbol	Content	
A	Gas piping	φ15.88 (5/8") (Flare)
B	Liquid piping	φ6.35 (1/4") (Flare)
C1	Drain piping	VP25 (O.D.32)
C2	Drain piping (Gravity drainage)	VP20
D	Hole for wiring	
E	Suspension bolts	(M10)
F	Outside air opening for ducting	(φ150) (Knock out)
G	Air outlet opening for ducting	(φ125) (Knock out)
H	Inspection hole	(450X450)

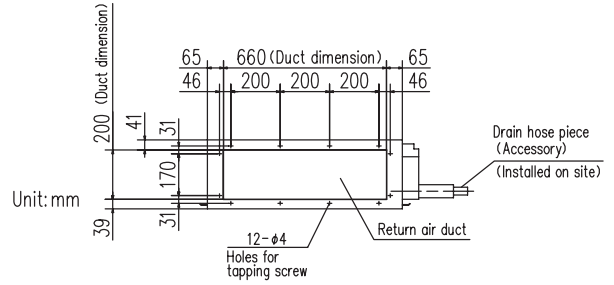

FDUM 71CNV-S5

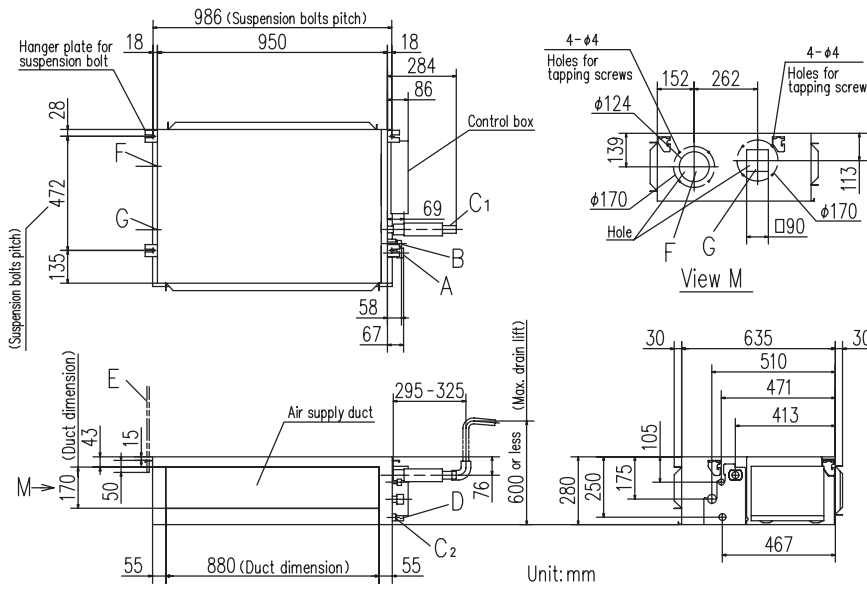

Symbol	Content	
A	Gas piping	φ15.88 (5/8") (Flare)
B	Liquid piping	φ6.35 (1/4") (Flare)
C1	Drain piping	VP25 (O.D.32)
C2	Drain piping (Gravity drainage)	VP20
D	Hole for wiring	
E	Suspension bolts	(M10)
F	Outside air opening for ducting	(φ150) (Knock out)
G	Air outlet opening for ducting	(φ125) (Knock out)
H	Inspection hole	(450X450)

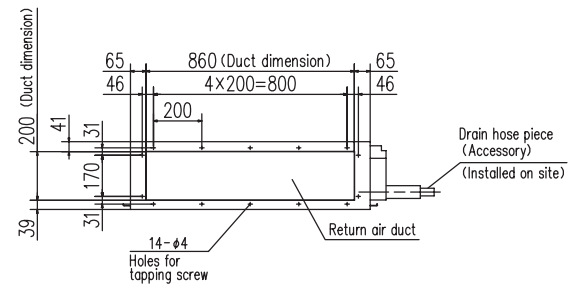

FDUM 100CNV-S5

FDUM 100CSV-S5, 125CSV-S5, 140CSV-S5

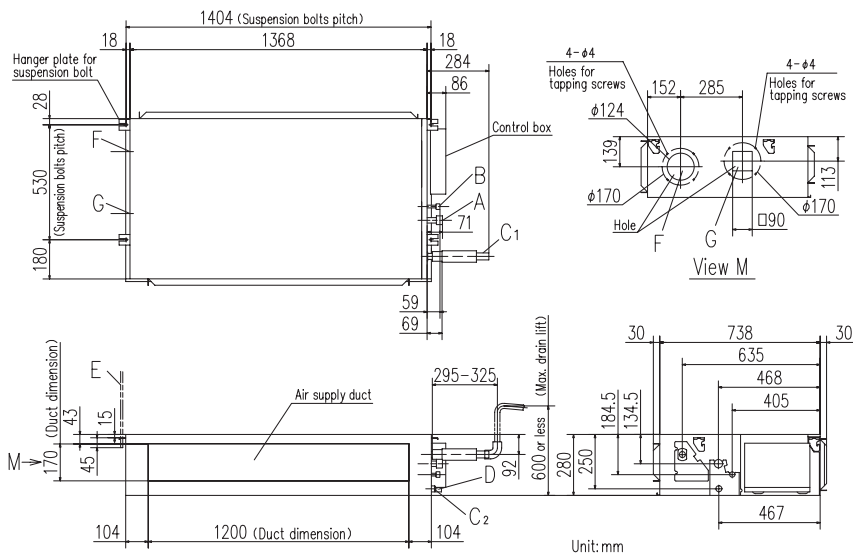

Symbol	Content	
A	Gas piping	φ15.88 (5/8") (Flare)
B	Liquid piping	φ9.52 (3/8") (Flare)
C1	Drain piping	VP25 (O.D.32)
C2	Drain piping (Gravity drainage)	VP20
D	Hole for wiring	
E	Suspension bolts	(M10)
F	Outside air opening for ducting	(φ150) (Knock out)
G	Air outlet opening for ducting	(φ125) (Knock out)
H	Inspection hole	(450X450)

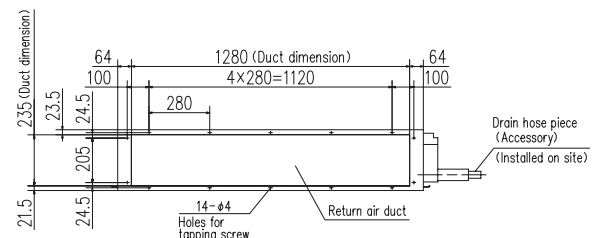

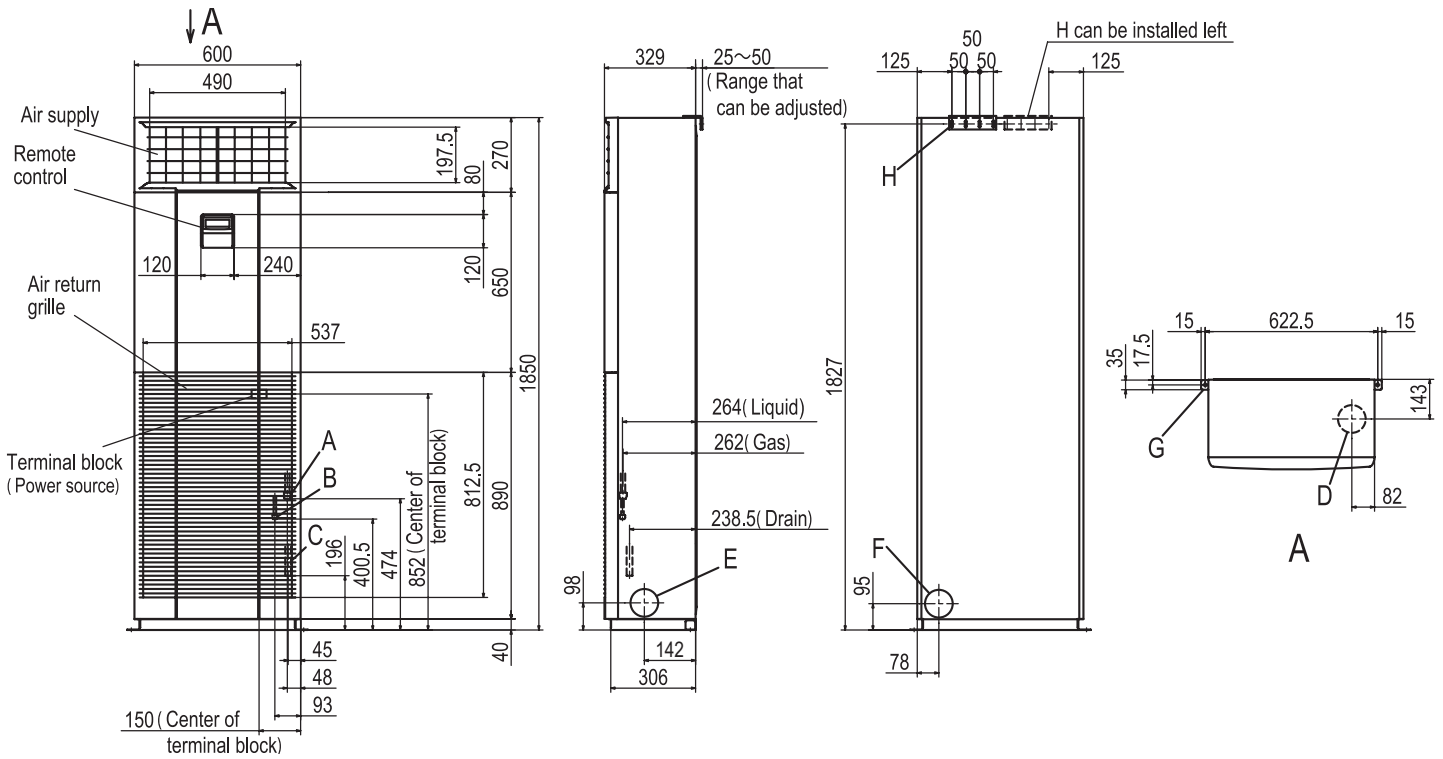

Space for installation and service

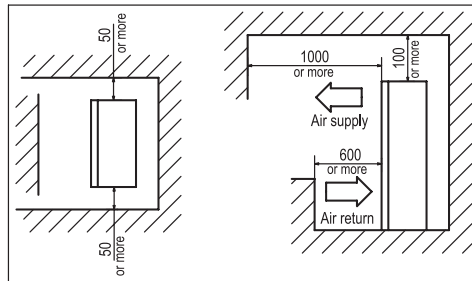

Symbol	Content	
A	Gas piping	φ 15.88(5/8")(Flare)
B	Liquid piping	φ 9.52(3/8")(Flare)
C	Drain piping	VP20(I.D.20, O.D.26)
D	Hole on wall for bottom piping	φ 100(Resin cap having)
E	Hole on wall for side piping/ Fresh air intake(Both left and right)	φ 100(Knock out)
F	Hole on wall for rear piping	φ 100(Knock out)
G	Metal fittings to fix to floor face	M8(2 places)
H	Fall prevention metal fittings	4-7× 25(Slot)

KÍCH THƯỚC DÀN NÓNG - 1 CHIỀU LẠNH - NON INVERTER

I FDC 50CNV-S5, 71CNV-S5

Symbol	Content	
A	Service valve connection (gas side)	φ 15.88 (5/8") (Flare)
B	Service valve connection (liquid side)	φ 6.35 (1/4") (Flare)
C	Pipe/cable draw-out hole	
D	Drain discharge hole	φ 20×5 places
E	Anchor bolt hole	M10×4 places

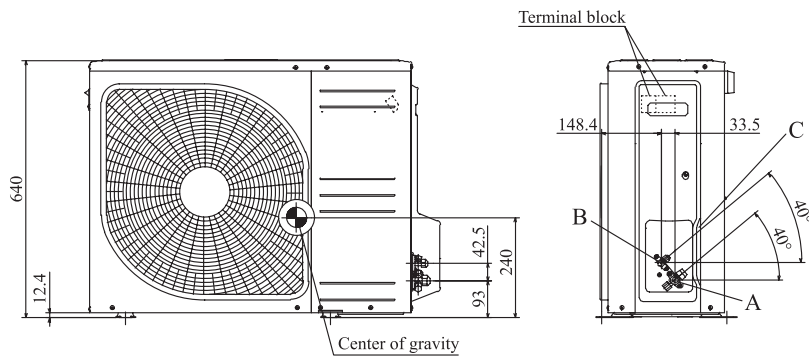
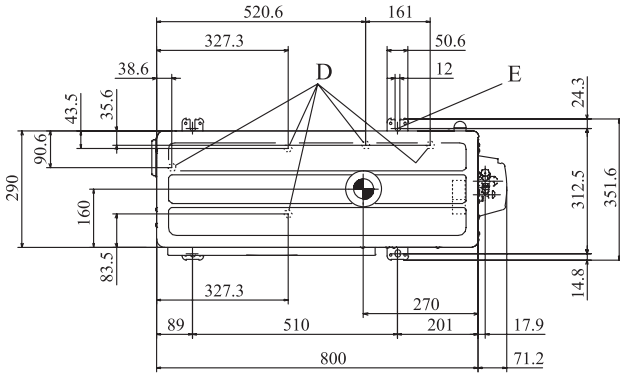

Notes

- (1) It must not be surrounded by walls on the four sides.
- (2) The unit must be fixed with anchor bolts. An anchor bolt must not protrude more than 15mm.
- (3) Where the unit is subject to strong winds, lay it in such a direction that the blower outlet faces perpendicularly to the dominant wind direction.
- (4) Leave 1m or more space above the unit.
- (5) A wall in front of the blower outlet must not exceed the units height.
- (6) The model name label is attached on the right side of the unit.

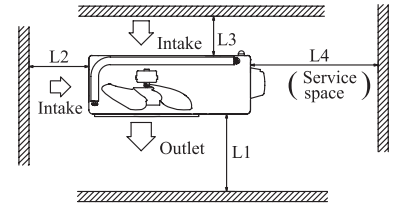

Minimum installation space

Examples of installation Dimensions	I	II	III	IV
L1	Open	280	280	180
L2	100	75	Open	Open
L3	100	80	80	80
L4	250	Open	250	Open

I FDC 100CNV-S5

FDC 100CSV-S5, 125CSV-S5

Symbol	Content	
A	Service valve connection (gas side)	φ 15.88 (5/8") (Flare)
B	Service valve connection (liquid side)	φ 9.52 (3/8") (Flare)
C	Pipe/cable draw-out hole	
D	Drain discharge hole	φ 20×3 places
E	Anchor bolt hole	M10×4 places
F	Cable draw-out hole	φ 30×3 places

Notes

- (1) It must not be surrounded by walls on the four sides.
- (2) The unit must be fixed with anchor bolts. An anchor bolt must not protrude more than 15mm.
- (3) Where the unit is subject to strong winds, lay it in such a direction that the blower outlet faces perpendicularly to the dominant wind direction.
- (4) Leave 1m or more space above the unit.
- (5) A wall in front of the blower outlet must not exceed the units height.
- (6) The model name label is attached on the lower right corner of the front panel.

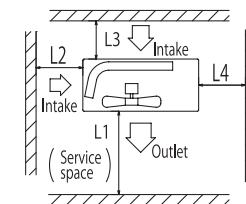
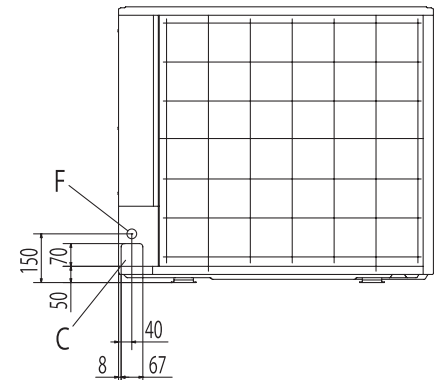
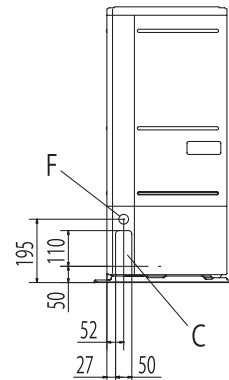
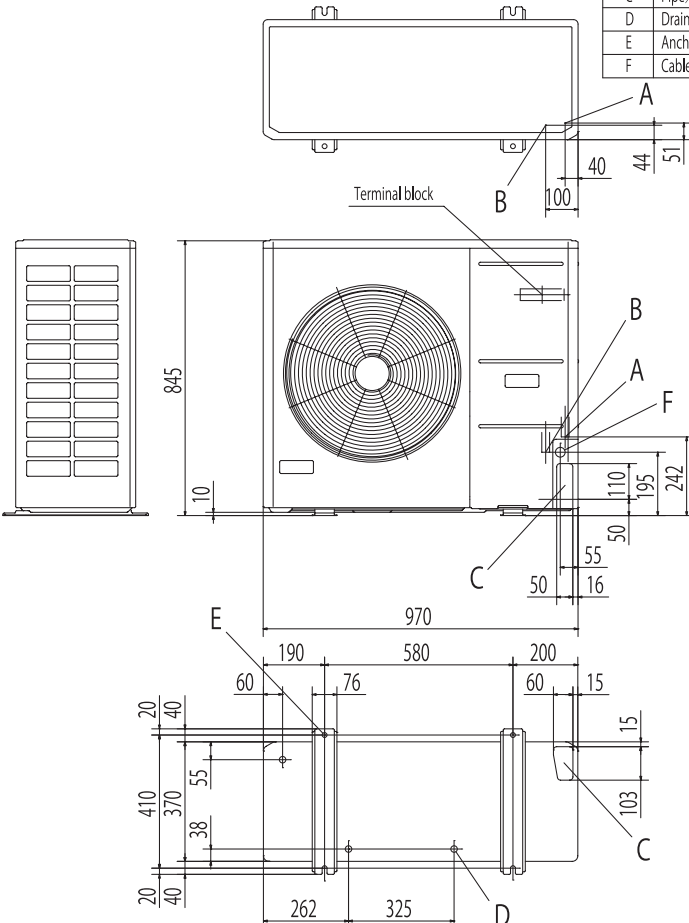

Minimum installation space

Examples of installation Dimensions	I	II	III
L1	Open	Open	500
L2	300	5	Open
L3	150	300	150
L4	5	5	5

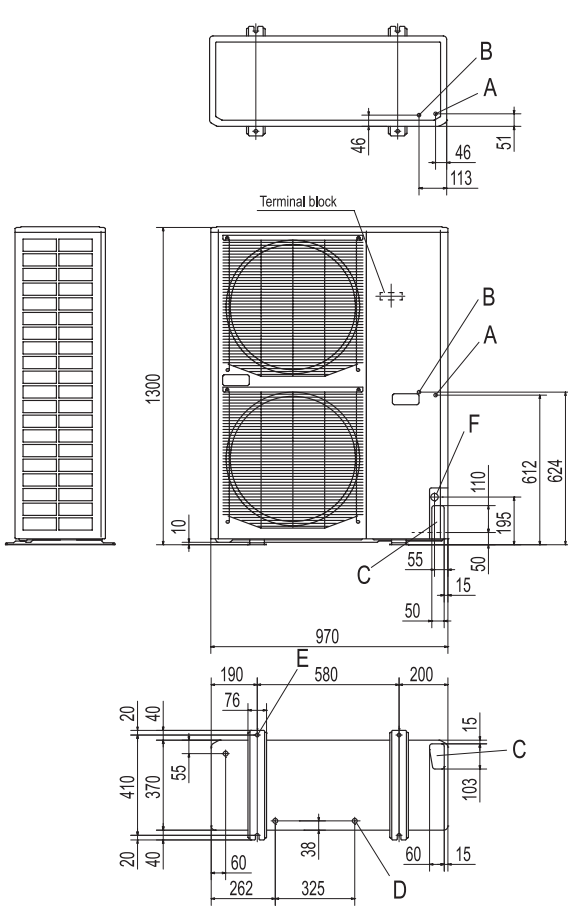

Symbol	Content
A	Service valve connection of the attached connecting pipe (gas side) $\phi 15.88$ (5/8") (Flare)
B	Service valve connection (liquid side) $\phi 9.52$ (3/8") (Flare)
C	Pipe / cable draw-out hole
D	Drain discharge hole $\phi 20 \times 3$ places
E	Anchor bolt hole M10 \times 4 places
F	Cable draw-out hole $\phi 30$ (front) $\phi 45$ (side) $\phi 50$ (back)

Notes

- (1) It must not be surrounded by walls on the four sides.
- (2) The unit must be fixed with anchor bolts. An anchor bolt must not protrude more than 15mm.
- (3) Where the unit is subject to strong winds, lay it in such a direction that the blower outlet faces perpendicularly to the dominant wind direction.
- (4) Leave 1m or more space above the unit.
- (5) A wall in front of the blower outlet must not exceed the units height.
- (6) The model name label is attached on the lower right corner of the front panel.
- (7) Connect the Service valve with local pipe by using the pipe of the attachment. (Gas side only)

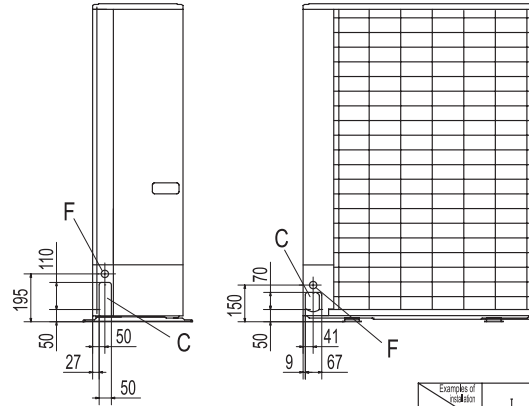

Examples of installation Dimensions	I	II	III
L1	Open	Open	500
L2	300	5	Open
L3	150	300	150
L4	5	5	5

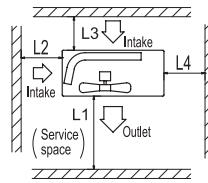

Minimum installation space

I FDT 40YA-W5, 50YA-W5, 60YA-W5, 71YA-W5

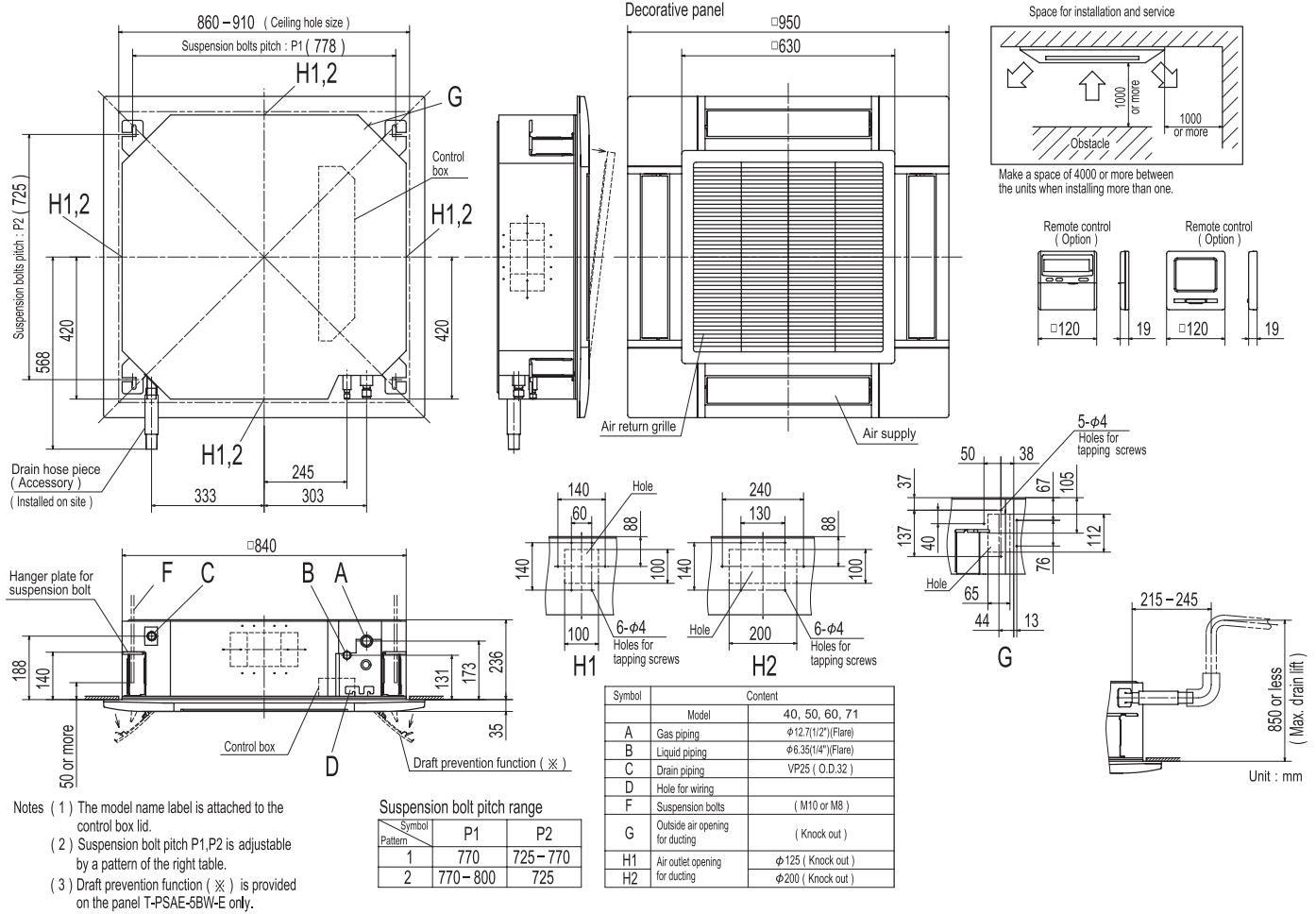

I FDT 100YA-W5, 125YA-W5, 140YA-W5

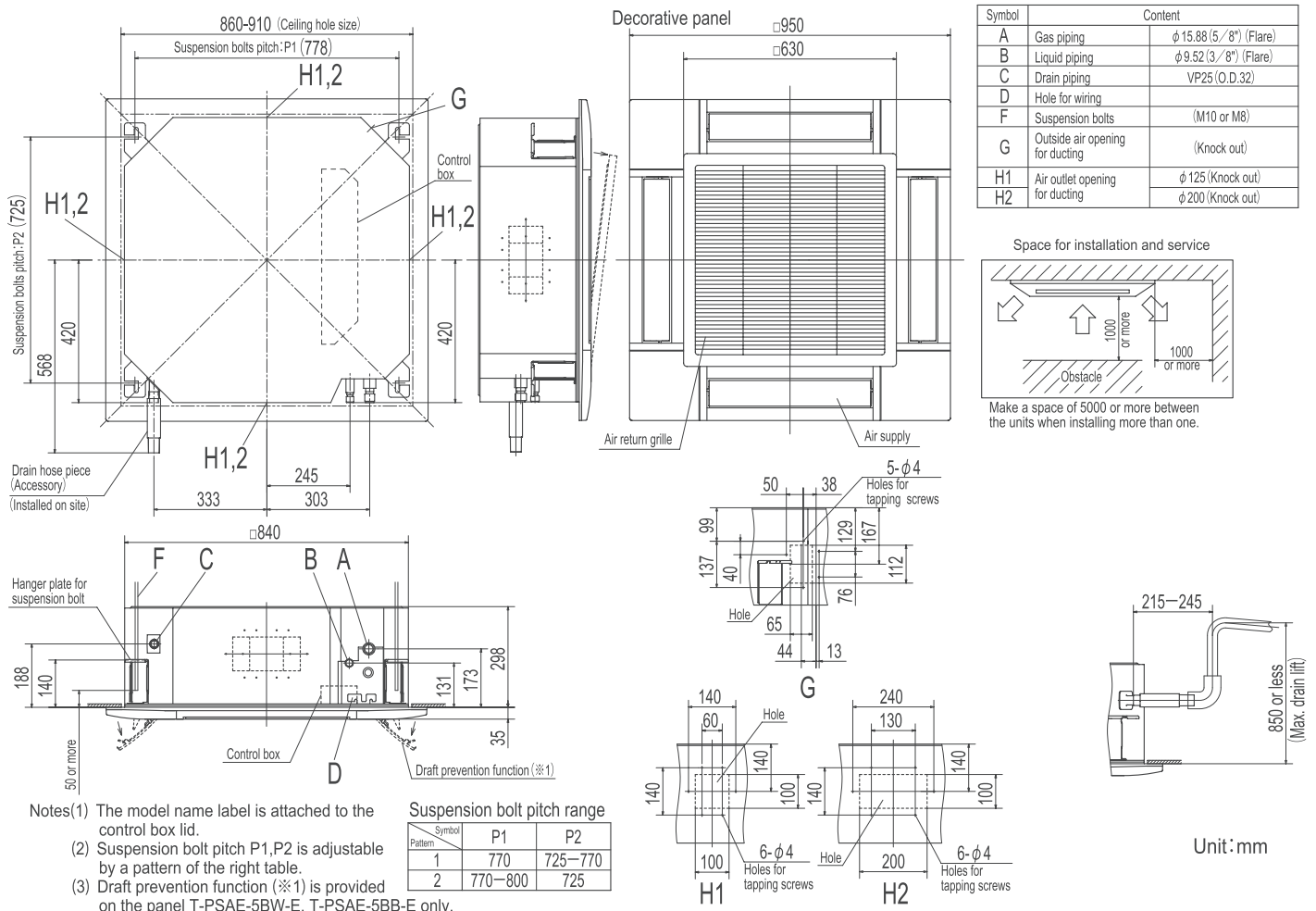

FDUM 40YA-W5, 50YA-W5

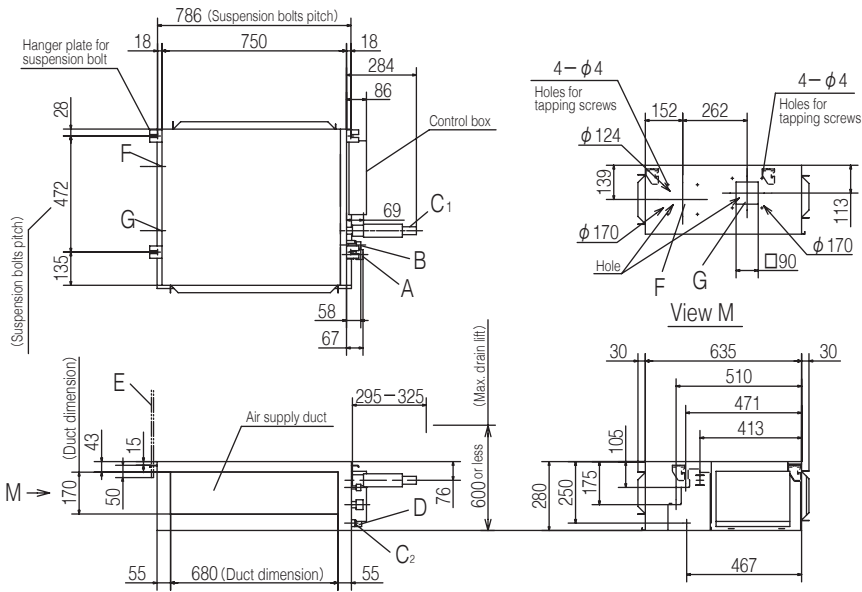

Symbol	Content	
A	Gas piping	φ 12.7 (1/2") (Flare)
B	Liquid piping	φ 6.35 (1/4") (Flare)
C1	Drain piping	VP25 (O.D.32)
C2	Drain piping (Gravity drainage)	VP20
D	Hole for wiring	
E	Suspension bolts	(M10)
F	Outside air opening for ducting	(φ 150) (Knock out)
G	Air outlet opening for ducting	(φ 125) (Knock out)
H	Inspection opening	(450×450)

Note (1) The model name label is attached on the lid of the control box.

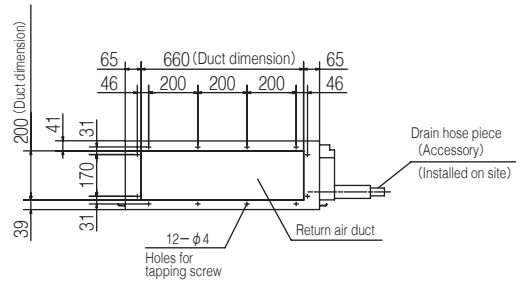

FDUM 60YA-W5, 71YA-W5

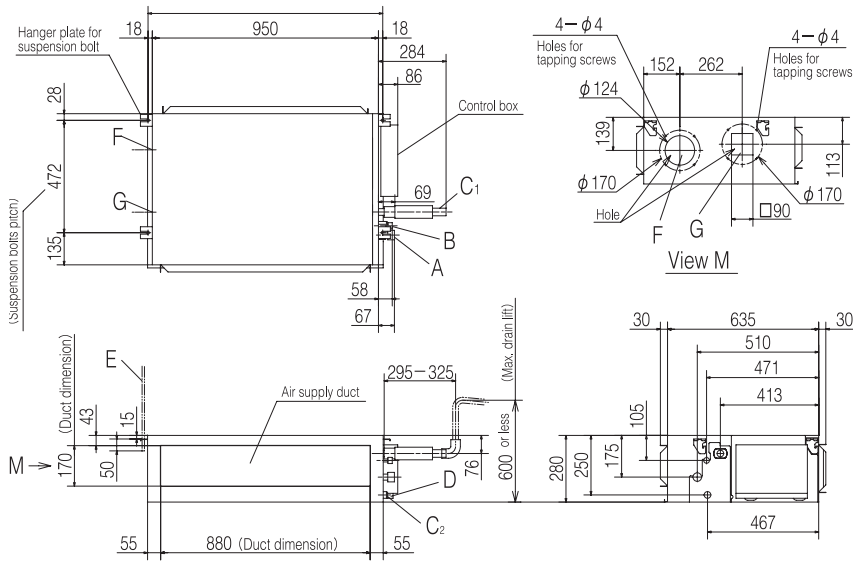

Symbol	Model	Content
	60, 71	
A	Gas piping	φ 12.7 (1/2") (Flare)
B	Liquid piping	φ 6.35 (1/4") (Flare)
C1	Drain piping	VP25 (O.D.32)
C2	Drain piping (Gravity drainage)	VP20
D	Hole for wiring	
E	Suspension bolts	(M10)
F	Outside air opening for ducting	(φ 150) (Knock out)
G	Air outlet opening for ducting	(φ 125) (Knock out)
H	Inspection opening	(450×450)

Note (1) The model name label is attached on the lid of the control box.

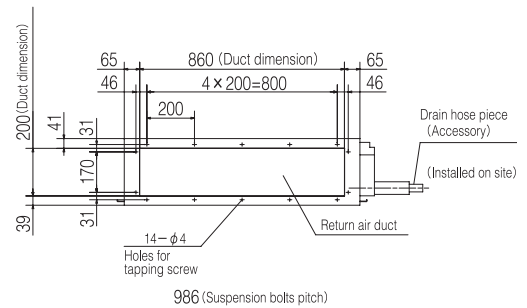

FDU 100YA-W5, 125YA-W5, 140YA-W5

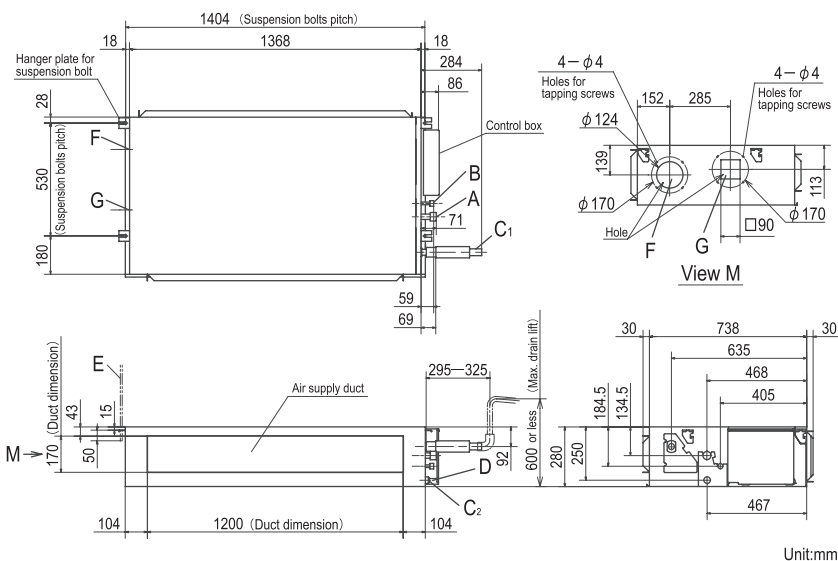

Symbol	Content	
A	Gas piping	φ 15.88 (5/8") (Flare)
B	Liquid piping	φ 9.52 (3/8") (Flare)
C1	Drain piping	VP25 (O.D.32)
C2	Drain piping (Gravity drainage)	VP20
D	Hole for wiring	
E	Suspension bolts	M10
F	Outside air opening for ducting	(Knock out)
G	Air outlet opening for ducting	(Knock out)
H	Inspection opening	(450×450)

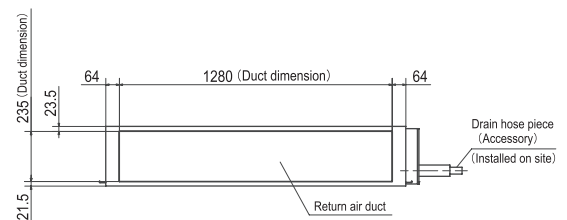

I FDE 40YA-W5, 50YA-W5, 60YA-W5

Note (1) The model name label is attached on the fan casing inside the air return grille.

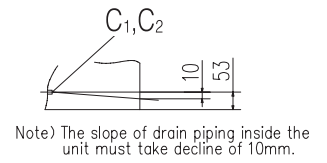
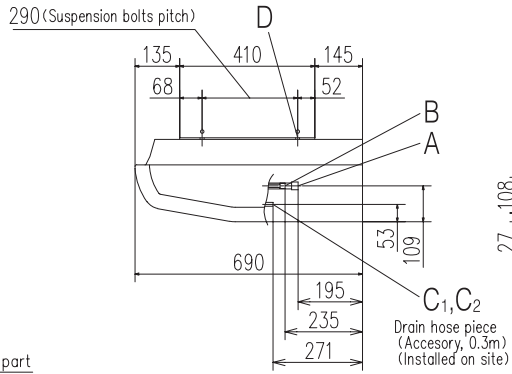
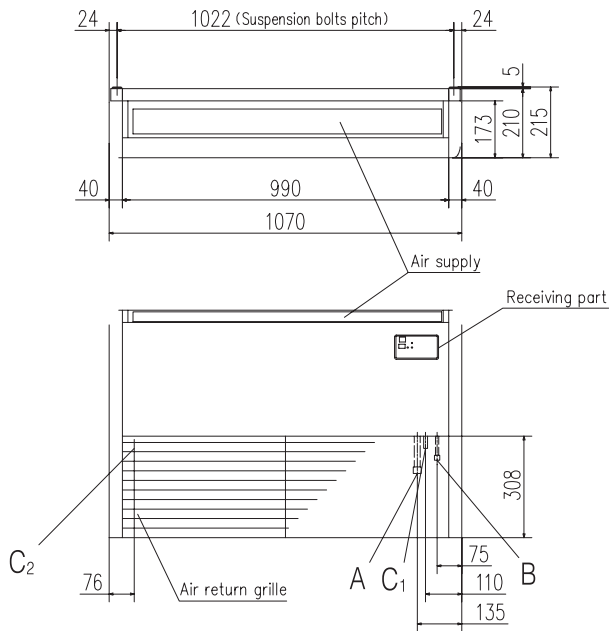

Symbol	Content	
A	Gas piping	φ12.7 (1/2") (Flare)
B	Liquid piping	φ6.35 (1/4") (Flare)
C 1,2	Drain piping	VP20
D	Hole for suspension bolts	(M10 or M8)
E	Back cutout	PE cover
F	Top cutout	Plate cover
G	Hole for drain piping (for left back)	(Knock out)

Unit: mm

I FDE 71YA-W5

Note (1) The model name label is attached on the fan casing inside the air return grille.

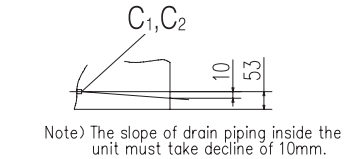
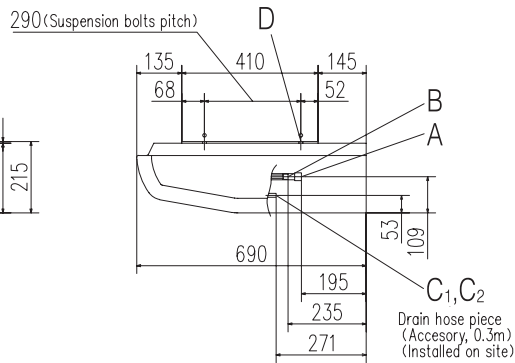
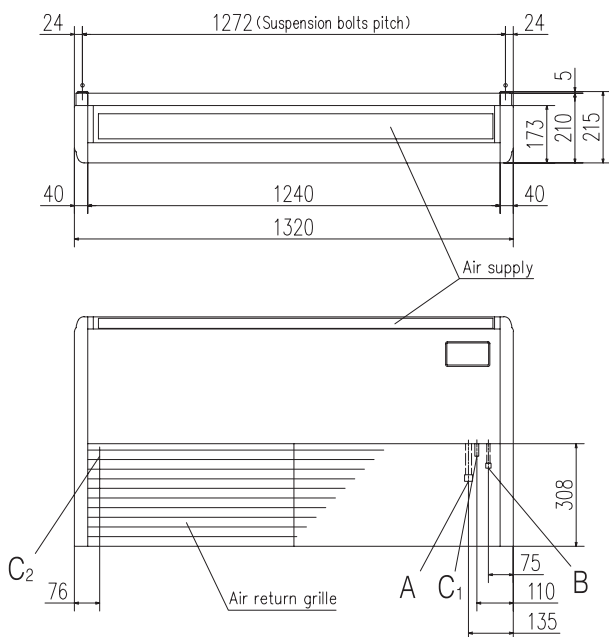

Symbol	Model	Content
	FDE71	
A	Gas piping	φ12.7 (1/2") (Flare)
B	Liquid piping	φ6.35 (1/4") (Flare)
C 1,2	Drain piping	VP20
D	Hole for suspension bolts	(M10 or M8)
E	Back cutout	PE cover
F	Top cutout	Plate cover
G	Hole for drain piping (for left back)	(Knock out)

Unit: mm

I FDE 100YA-W5, 125YA-W5, 140YA-W5

Note (1) The model name label is attached on the fan casing inside the air return grille.

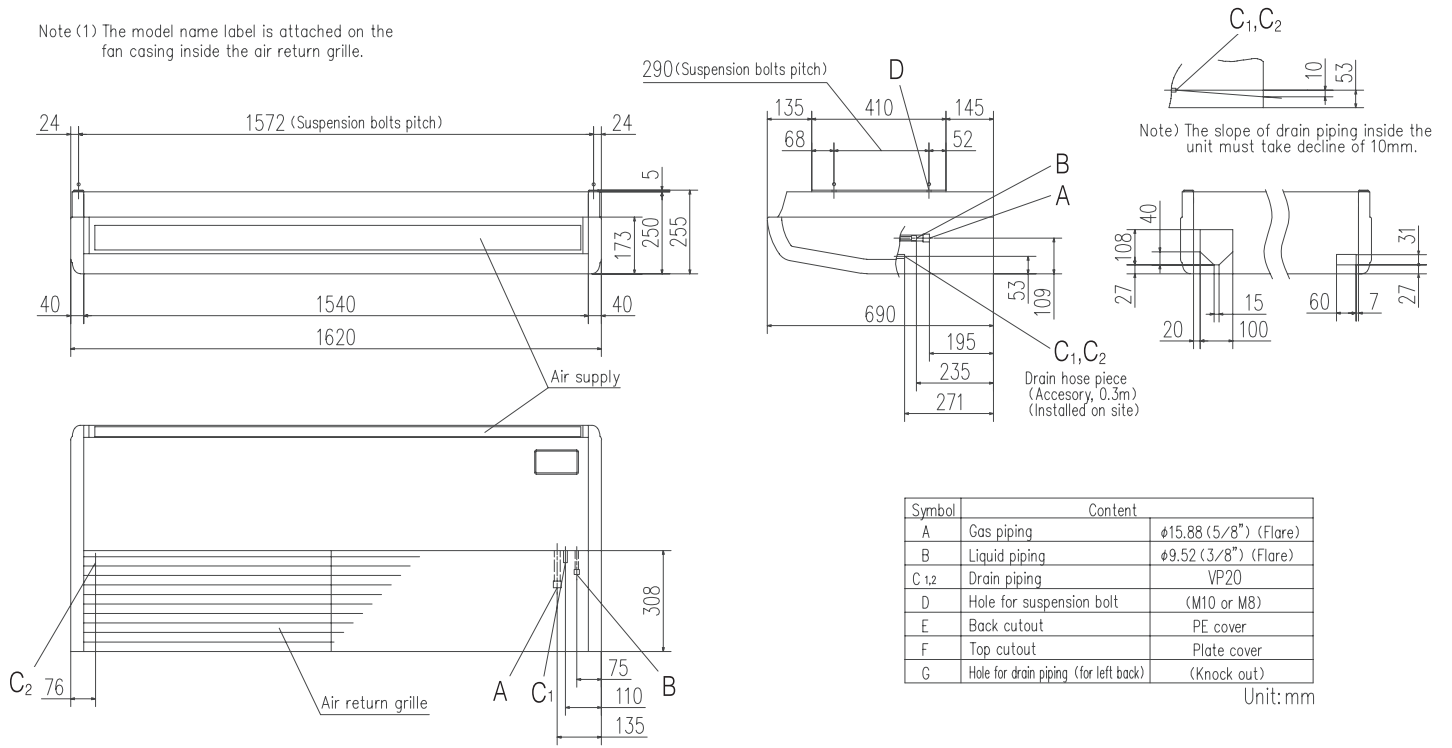

KÍCH THƯỚC DÀN NÓNG - 1 CHIỀU LẠNH - INVERTER

I FDC 40YNA-W5, 50YNA-W5, 60YNA-W5

Symbol	Content	
A	Service valve connection (gas side)	φ 12.7 (1/2") (Flare)
B	Service valve connection (liquid side)	φ 6.35 (1/4") (Flare)
C	Pipe / cable draw-out hole	
D	Drain discharge hole	φ 20×2 places
E	Anchor bolt hole	M10-12×4 places

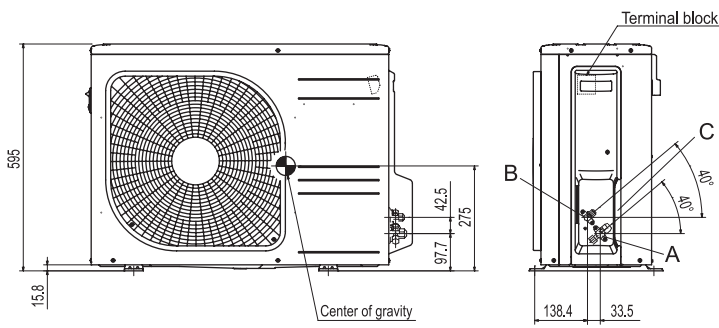
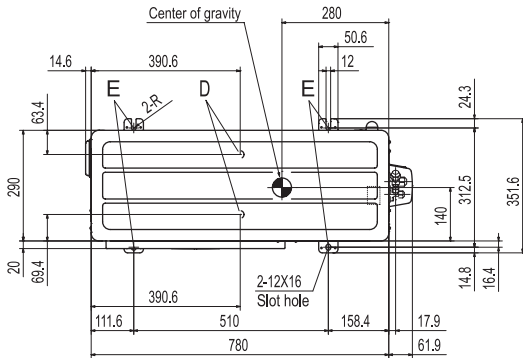

Notes

- (1) The unit must not be surrounded by walls on the four sides.
- (2) The unit must be fixed with anchor bolts. An anchor bolt must not protrude more than 15mm.
- (3) If the unit is installed in the location where there is a possibility of strong winds, place the unit such that the direction of air from the outlet gets perpendicular to the wind direction.
- (4) Leave 200mm or more space above the unit.
- (5) The wall height on the outlet side should be 1200mm or less.
- (6) The model name label is attached on the right side of the unit.

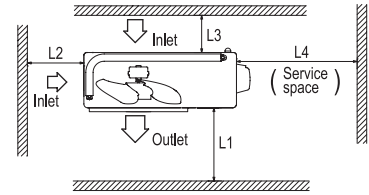

Examples of installation	I	II	III	IV
L1	Open	280	280	280
L2	100	100	Open	Open
L3	100	80	80	80
L4	250	Open	250	Open

Unit:mm

I FDC 71YNA-W5

Symbol	Content	
A	Service valve connection (gas side)	φ 12.7 (1/2") (Flare)
B	Service valve connection (liquid side)	φ 6.35 (1/4") (Flare)
C	Pipe / cable draw-out hole	
D	Drain discharge hole	φ 20×5 places
E	Anchor bolt hole	M10×4 places

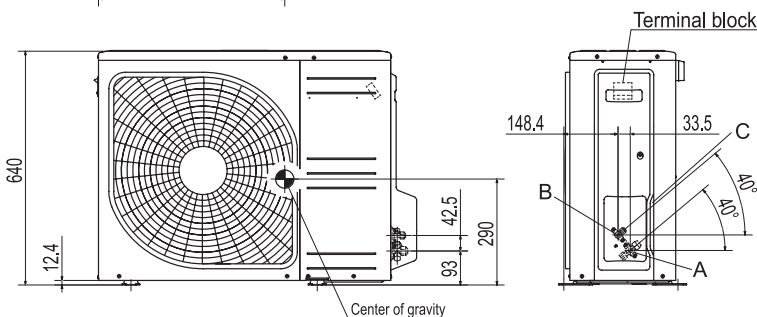
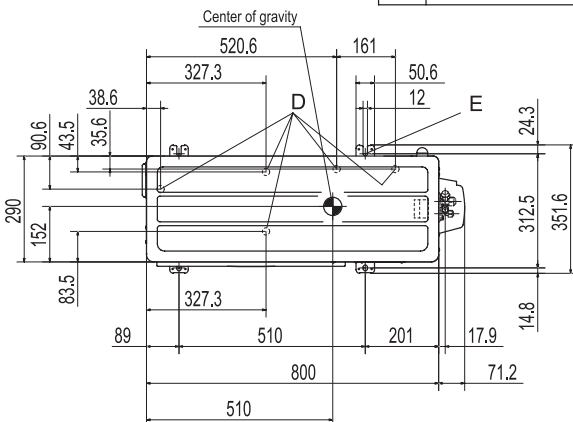

Notes

- (1) It must not be surrounded by walls on the four sides.
- (2) The unit must be fixed with anchor bolts. An anchor bolt must not protrude more than 15mm.
- (3) Where the unit is subject to strong winds, lay it in such a direction that the blower outlet faces perpendicularly to the dominant wind direction.
- (4) Leave 1m or more space above the unit.
- (5) A wall in front of the blower outlet must not exceed the units height.

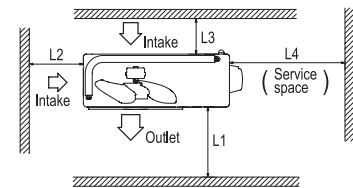

Minimum installation space

Examples of installation	I	II	III	IV
L1	Open	280	280	180
L2	100	75	Open	Open
L3	100	80	80	80
L4	250	Open	250	Open

Unit:mm

FDC 100YNA-W5

Symbol	Content	
A	Service valve connection (gas side)	φ 15.88 (5/8") (Flare)
B	Service valve connection (liquid side)	φ 6.35 (1/4") (Flare)
C	Pipe / cable draw-out hole	
D	Drain discharge hole	φ 20 × 4 places
E	Anchor bolt hole	M10 × 4 places

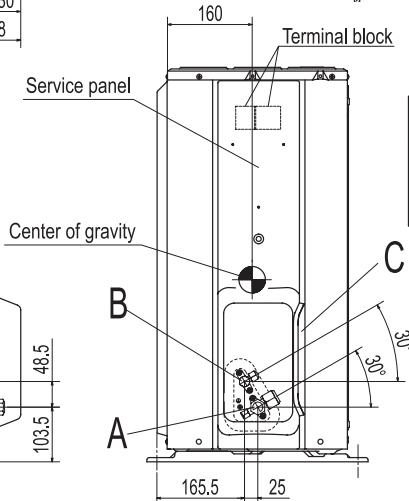
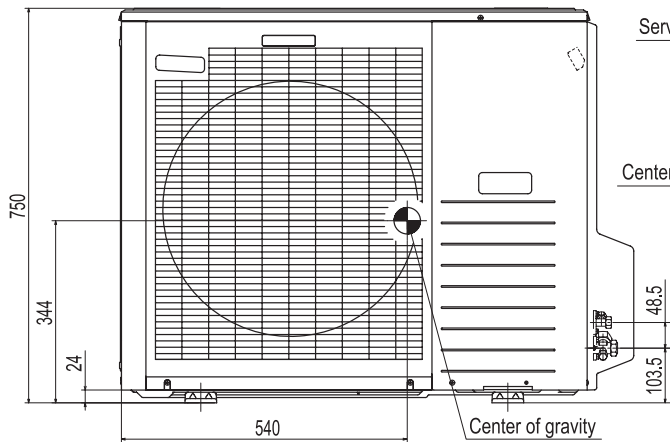
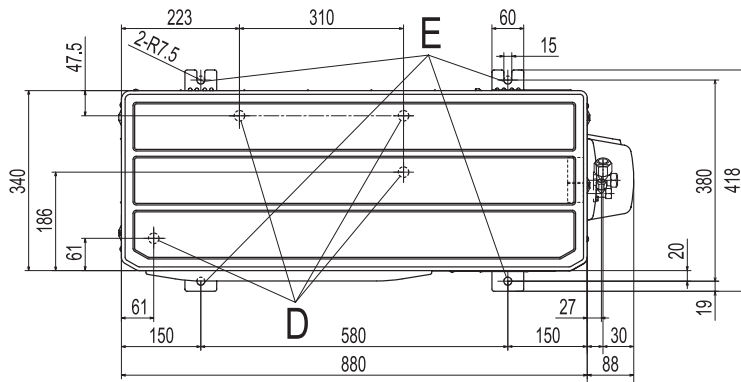

Notes

- (1) It must not be surrounded by walls on four sides.
- (2) The unit must be fixed with anchor bolts. An anchor bolt must not protrude more than 15mm.
- (3) Where the unit is subjected to strong winds, lay it in such a direction that the blower outlet faces perpendicularly to the dominant wind direction.
- (4) Leave 1m or more space above the unit.
- (5) A wall in front of the blower outlet must not exceed the unit's height.
- (6) The model name label is attached on the lower right corner of the front panel.

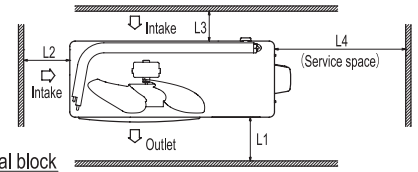

Minimum installation space

Examples of installation Dimensions	I	II	III
L1	Open	Open	500
L2	300	250	Open
L3	100	150	100
L4	250	250	250

Unit:mm

I FDC 125YNA-W5

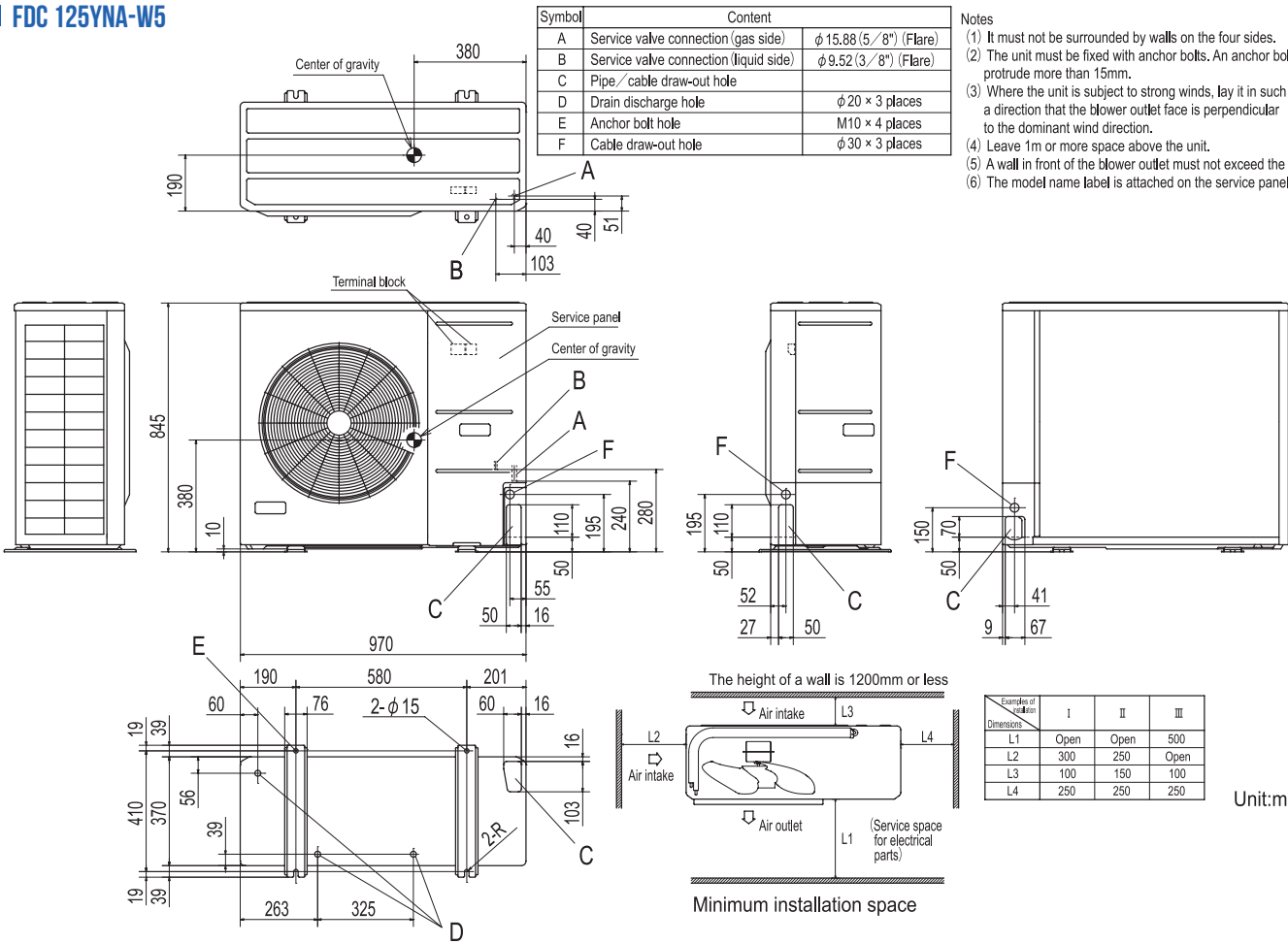

Notes

- (1) It must not be surrounded by walls on the four sides.
- (2) The unit must be fixed with anchor bolts. An anchor bolt must not protrude more than 15mm.
- (3) Where the unit is subject to strong winds, lay it in such a direction that the blower outlet face is perpendicular to the dominant wind direction.
- (4) Leave 1m or more space above the unit.
- (5) A wall in front of the blower outlet must not exceed the units height.
- (6) The model name label is attached on the service panel.

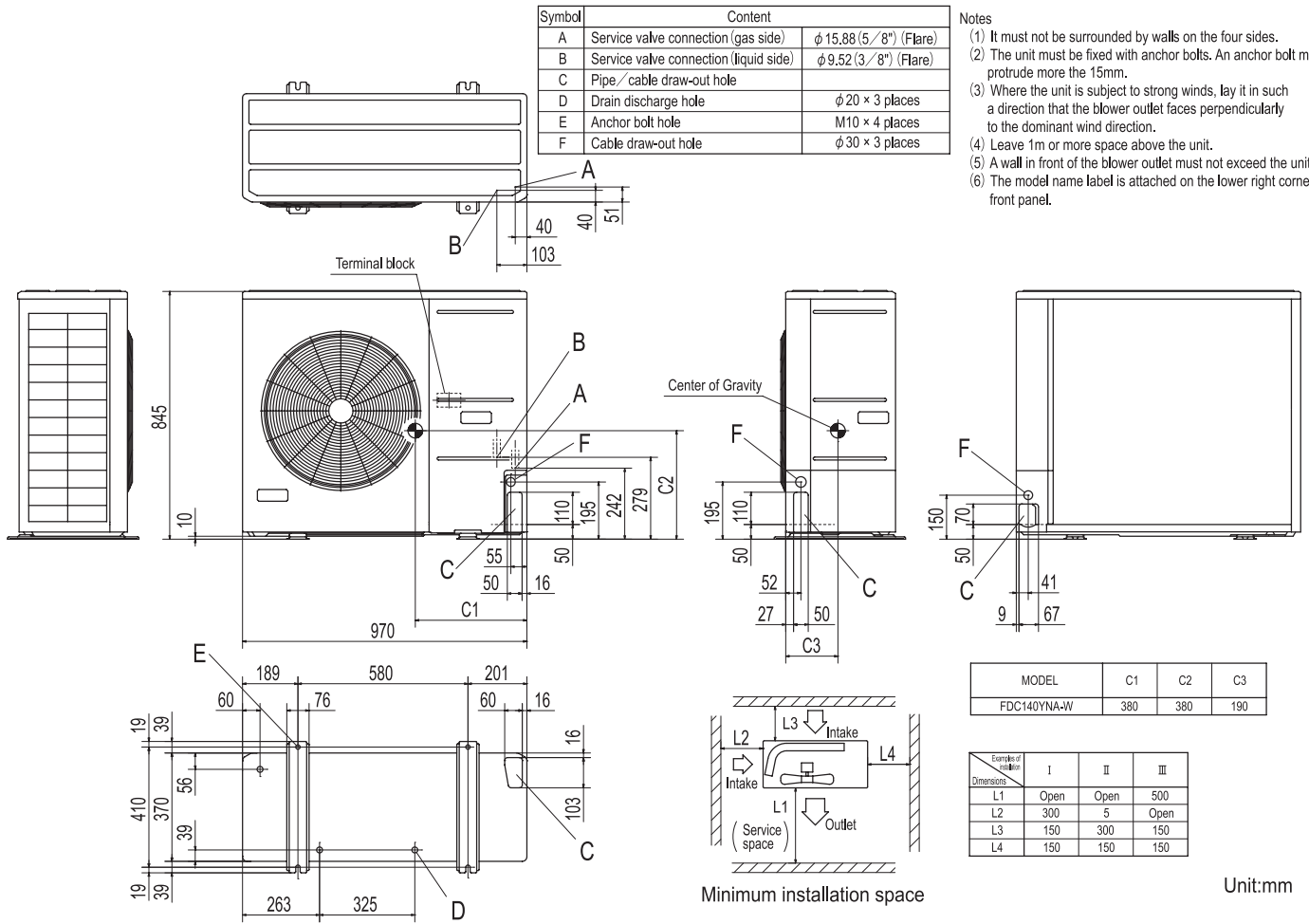

Các loại điều khiển

ĐIỀU KHIỂN CÓ DÂY	Dàn lạnh	Tên điều khiển
	Áp dụng tất cả model	RC-EX3A
		RC-E5
		RCH-E3

ĐIỀU KHIỂN KHÔNG DÂY	Dàn lạnh	Tên điều khiển
	FDT	RCN-T-5BW-E2
	FDT	RCN-T-5BB-E2
	FDT	RCN-TC-5AW-E3
	FDE	RCN-E-E3
FDU,FDUM,PDF	RCN-KIT4-E2	

BỘ ĐIỀU KHIỂN CÓ DÂY (tùy chọn)

RC-EX3A

Dễ dàng chạm và dễ dàng xem với màn hình cảm ứng LCD

Thân thiện với người sử dụng

- Màn hình LCD
- Giao diện đơn giản với 3 nút điều khiển

Khả năng hiển thị sắc nét

- Màn hình LCD lớn 3.8 inch
- Chức năng đèn nền
- Hiển thị đa ngôn ngữ (12 ngôn ngữ)

Chế độ hoạt động

- Làm lạnh
- Chạy quạt
- Thổi khô
- Sưởi ấm
- Tự động

Màn hình cài đặt chế độ hoạt động

Màn hình cài đặt nhiệt độ

CHẾ ĐỘ VẬN HÀNH CÔNG SUẤT CAO
 Hoạt động ở công suất cao nhất (tối đa 15 phút)

- Tăng tốc độ máy nén
- Tăng lưu lượng gió

MỞ / TẮT

CHẾ ĐỘ VẬN HÀNH TIẾT KIỆM ĐIỆN

- Thay đổi nhiệt độ cài đặt 28°C trong chế độ làm lạnh và 22°C ở chế độ sưởi ấm, 25°C ở chế độ tự động
- Điều chỉnh hoạt động theo nhiệt độ ngoài trời

	CHỨC NĂNG	DIỄN DẪI
Tiết kiệm năng lượng và hẹn giờ	Tiết kiệm năng lượng	Công suất lạnh được tự động điều chỉnh dựa theo nhiệt độ ngoài trời, từ đó tiết kiệm năng lượng mà không làm giảm sự thoải mái khi sử dụng.
	Hẹn giờ ngủ	Cài đặt khoảng thời gian tự lúc mở đến lúc tắt. Khoảng thời gian điều chỉnh được từ 30 đến 240 phút (mỗi bước chỉnh 10 phút).
	Nhiệt độ cài đặt tự động trở về	Nhiệt độ tự động trở về nhiệt độ cài đặt trước đó
	Hẹn giờ mở máy	Khi tới thời gian cài đặt, máy tự động hoạt động
	Hẹn giờ tắt máy	Khi tới thời gian cài đặt, máy tự động tắt
	Hẹn giờ mở máy theo đồng hồ	Khi tới giờ đã cài đặt, máy tự động hoạt động
	Hẹn giờ tắt máy theo đồng hồ	Khi tới giờ đã cài đặt, máy tự động tắt
	Hẹn giờ trong tuần	Hẹn mở hoặc tắt máy trong tuần
Thoải mái	Khống chế công suất tối đa	Có thể điều chỉnh bằng remote RC-EX3 để hạn chế công suất lạnh tối đa để tiết kiệm năng lượng. Có 5 mức điều chỉnh
	Vắng nhà	Khi không sử dụng máy trong thời gian dài, nhiệt độ phòng vẫn được duy trì ở nhiệt độ vừa phải, không quá lạnh hay quá nóng
	Màn hình cảm ứng lớn	Màn hình lớn 3.8 inch tăng cường khả năng hiển thị và hoạt động
	Dễ dàng điều khiển cánh đảo gió	Người dùng có thể cài đặt hướng đảo gió trực quan bằng remote
	Tốc độ quạt tự động*	Bộ vi xử lý tự động điều chỉnh lưu lượng gió theo sự thay đổi của nhiệt độ gió mỗi một cách hiệu quả
Tiện nghi	Cài đặt tăng nhiệt độ	Tăng nhiệt độ cài đặt thực tế so với nhiệt độ cài đặt hiển thị
	Chế độ yên lặng	Cài đặt khoảng thời gian để cung ngoài trời hoạt động ưu tiên sự êm ái
	Nút chỉnh chức năng nhanh*	Nút chỉnh chức năng nhanh cho phép lựa chọn và cài đặt 2 chức năng trong số 6 chức năng có sẵn
	Cài đặt ưa thích*	Chế độ hoạt động, nhiệt độ cài đặt, tốc độ quạt và hướng đảo gió được ghi nhớ trong mục cài đặt ưa thích
	Điều chỉnh độ sáng màn hình	Độ sáng đèn nền có thể điều chỉnh theo 10 mức
	Điều chỉnh độ tương phản màn hình	Chức năng này cho phép chỉnh độ tương phản màn hình hiển thị
	Hoạt động công suất cao	Chế độ Công Suất Cao làm cho máy hoạt động với công suất cao nhất trong 15 phút liên tục để thay đổi thật nhanh nhiệt độ phòng nhằm mang đến sự thoải mái
	Sáng đèn nền	Chức năng này cho phép sử dụng remote trong điều kiện ít ánh sáng
	Cài đặt quản lý	Chức năng này cho phép chỉ một hoặc vài người mới được chỉ định có thể điều khiển được các hoạt động của máy
	Khoảng cho phép điều chỉnh nhiệt độ	Có thể điều chỉnh được khoảng cài đặt nhiệt độ mà người dùng lựa chọn
Bảo trì	Kết nối thiết bị ngoại vi	Các thiết bị ngoại vi có thể được kết nối để thực hiện các yêu cầu của người dùng
	Lựa chọn ngôn ngữ	Cài đặt ngôn ngữ hiển thị trên remote
	Kết nối USB (mini-B)	Chức năng này cho phép thiết lập hàng loạt những cài đặt hẹn giờ và các cài đặt khác với lượng dữ liệu lớn
	Hiển thị lỗi	Chức năng này cho phép người dùng kiểm tra thông tin khi xảy ra sự cố vận hành
	Hiển thị thông số hoạt động	Hiển thị nhiều thông số hoạt động khác nhau theo thời gian thực
	Hiển thị địa chỉ công ty	Địa chỉ của Trung tâm bảo hành được hiển thị
	Bảo hiệu lưới lọc	Thông báo đã đến thời gian vệ sinh lưới lọc bụi
	Điều chỉnh áp suất tĩnh	Cho phép người dùng điều chỉnh áp suất tĩnh thông qua remote
Kiểm soát dự phòng	Cho phép kiểm soát hoạt động xoay vòng, dự phòng máy hư, dự phòng bù công suất lạnh	

* Không thể sử dụng chức năng này với điều khiển không dây.

RC-E5



Remote RC-E5 có thể điều khiển truy cập mở rộng cho các dịch vụ sửa chữa, bảo trì. Các dữ liệu kỹ thuật được kết hợp sử dụng dễ dàng và được hiển thị trên màn hình LCD rõ ràng.

Chức năng tiêu chuẩn định giờ hàng tuần

RC-E5 được trang bị (chức năng tiêu chuẩn) một bộ định giờ hàng tuần, cho phép đăng ký cài đặt lịch trình vận hành trong một tuần, người sử dụng có thể cài đặt 4 lần chạy/dừng cho máy trong một ngày (việc cài đặt nhiệt độ cũng có thể thực hiện được).

Vận hành bộ định giờ

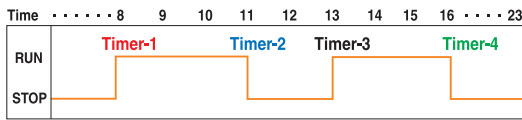

RCH-E3 (chức năng đơn giản)



Thích hợp cho việc sử dụng đặc biệt trong các phòng khách sạn, các nút điều khiển được giới hạn ở mức tối thiểu cho các chức năng đơn giản như Mở/Tắt máy, chế độ cài đặt nhiệt độ và tốc độ quạt. Bộ điều khiển này đơn giản và dễ sử dụng

RCH-E3 không áp dụng cho chế độ hệ thống điều khiển cánh đảo riêng biệt và hệ thống cánh đảo. Khi sử dụng RCH-E3, quạt sẽ chỉ được cài đặt ở 3 tốc độ (Cao / T.Bình / Thấp).

Đồng hồ đếm giờ vận hành giúp tiện kiểm tra bảo trì

RC-E5 lưu trữ các dữ liệu vận hành khi có vấn đề hư hỏng xảy ra và lỗi được hiển thị trên màn hình LCD. Đồng thời cũng hiển thị tổng số giờ vận hành của thiết bị và máy nén tính từ lần hoạt động đầu tiên.

Nhiệt độ phòng được kiểm soát bởi bộ cảm biến trên điều khiển

Cảm biến nhiệt độ được đặt ở phần trên bên trong của bộ điều khiển. Việc bố trí này làm cải thiện độ nhạy của cảm biến. Cho phép kiểm soát nhiệt độ không khí được tốt hơn

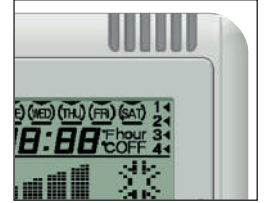

Phạm vi cài đặt nhiệt độ có thể thay đổi được

RC-E5 cho phép thay đổi giới hạn trên và giới hạn dưới của phạm vi cài đặt nhiệt độ.

Bằng cách thay đổi phạm vi này, bạn có thể tiết kiệm năng lượng điều hòa, tránh làm lạnh hoặc sưởi ấm quá mức.

Phạm vi có thể thay đổi	
Giới hạn trên	20~30°C (Hiệu quả cho hoạt động sưởi)
Giới hạn dưới	18~26°C (Hiệu quả cho hoạt động không sưởi)

Điều khiển tới 16 dàn lạnh

Có thể điều khiển lên đến 16 dàn riêng biệt bằng cách nhấn nút AIR CON No.

Chức năng tự khởi động lại khi mất điện

Chức năng này cho phép máy điều hòa tự khởi động khi có điện lại sau khi mất điện hoặc bằng cách bật công tắc nguồn

BỘ ĐIỀU KHIỂN KHÔNG DÂY (tùy chọn)

Để sử dụng bộ điều khiển không dây, cần lắp đặt bộ thu hồng ngoại vào góc trên mặt nạ máy

RCN-T-5BW-E2

RCN-T-5BB-E2



RCN-TC-5AW-E3



RCN-KIT4-E2



RCN-E-E3



* Bộ điều khiển không dây không áp dụng cho chế độ hệ thống điều khiển cánh đảo riêng biệt

CẢM BIẾN NHIỆT (tùy chọn)

SC-THB-E3

Trong trường hợp các cảm biến trong dàn lạnh hoặc trong các bộ điều khiển từ xa không thể cảm ứng đúng nhiệt độ phòng hoặc bộ điều khiển từ xa riêng lẻ trong mỗi phòng không được yêu cầu. Nhưng có yêu cầu cho cảm biến (khi có hệ thống điều khiển trung tâm), SC-THB-E3 được lắp đặt vào nơi thích hợp trong phòng



HỆ THỐNG ĐIỀU KHIỂN

SUPERLINK-II

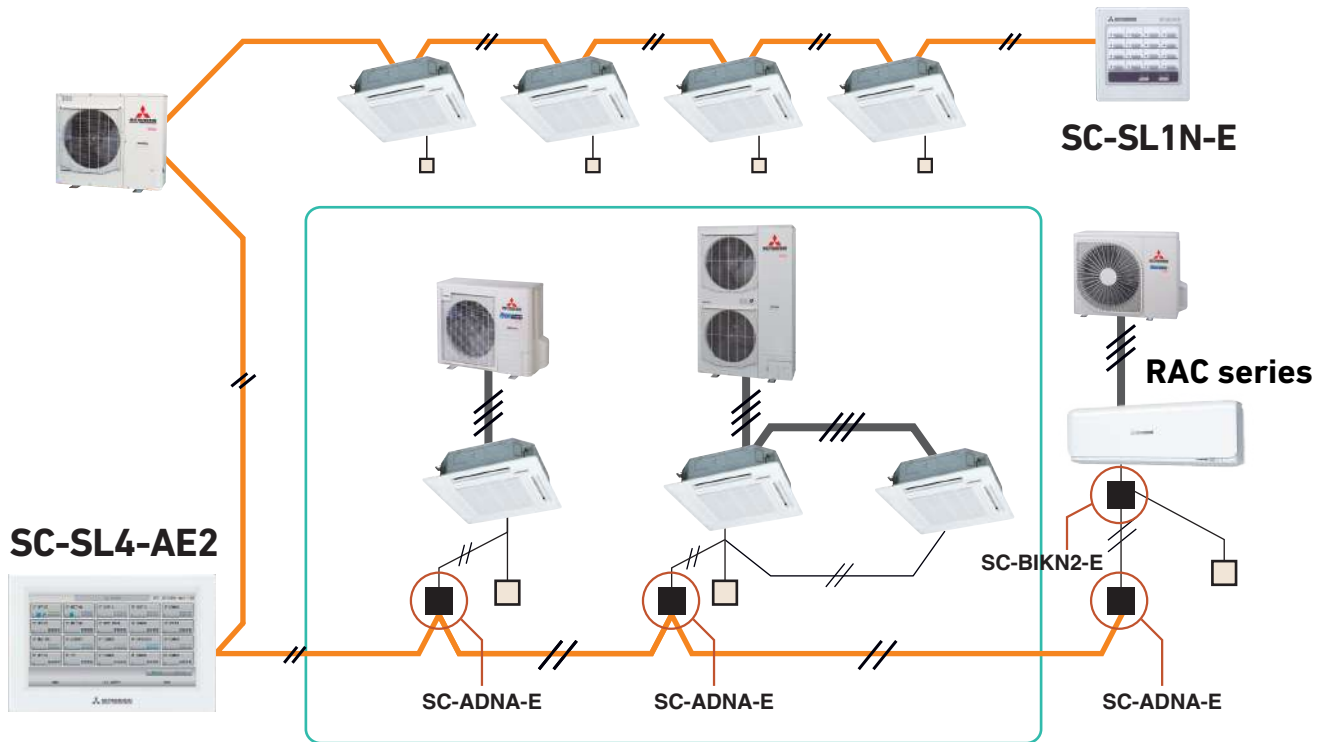

HỆ ĐIỀU KHIỂN TRUNG TÂM

| SC-SL1N-E



Điều khiển chạy/dừng cho 16 dàn lạnh có thể thực hiện được riêng biệt cho từng dàn hoặc cho tất cả các dàn. Với việc vận hành đơn giản cho bộ điều khiển trung tâm này

| SC-SL2NA-E

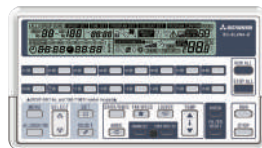

Có thể điều khiển trung tâm lên đến 64 dàn lạnh. Mặc định bao gồm chức năng định giờ hàng tuần.

| SC-SL4-AE2/BE2



Để vận hành mới màn hình LCD lớn và cảm ứng. Có thể điều khiển 128 dàn lạnh khi hệ thống SUPERLINK II được kết nối

HỆ THỐNG QUẢN LÝ TÒA NHÀ (BMS)

| SC-WBGW256*

(Web gateway / BACnet gateway)



Người dùng có thể quản lý đến 1024 dàn lạnh bằng cách kết nối 4 thiết bị này

Sản xuất theo đơn đặt hàng

Với SC-WBGW256, có thể kiểm soát lên đến 256 nhóm (vài nhóm có thể có 2 dàn hoặc nhiều hơn, và tổng số dàn có thể lên đến 256) thông qua trình duyệt Internet Explorer và từ hệ điều khiển trung tâm.

| SC-LGWNB*

(LonWorks gateway)



Sản xuất theo đơn đặt hàng

Có thể tích hợp lên đến 96 dàn lạnh (48 dàn x 2) vào một điểm điều khiển trung tâm thông qua hệ thống quản lý tòa nhà.

* Dịch vụ hỗ trợ kỹ là bắt buộc. Vui lòng tìm hiểu thêm thông qua kỹ thuật viên của hãng.

BỘ KẾT NỐI SUPERLINK (SC-ADNA-E)

Bộ kết nối SUPERLINK được dùng khi điều khiển một cụm thiết bị (bằng bộ điều khiển dây) loại 1 kết nối mạng (SC-SL1N-E, SC-SL2NA-E,...)

1/ Các chức năng

- Truyền thao tác cài đặt từ mạng đến dàn lạnh
- Chuyển trả lại các dữ liệu của dàn lạnh ưu tiên để trả lời một yêu cầu về dữ liệu từ mạng
- Kiểm tra tình trạng lỗi của dàn lạnh được kết nối và chuyển mã kiểm tra tới mạng tùy chọn.
- Có thể điều khiển tối đa 16 dàn lạnh (nếu trong cùng một chế độ hoạt động)

2/ Sơ đồ kết nối mạch điện

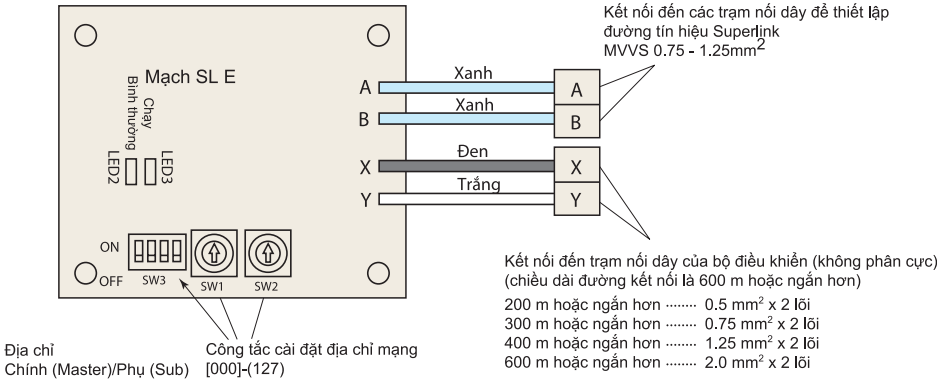

3/ Kích thước hộp kim loại (đơn vị: mm)

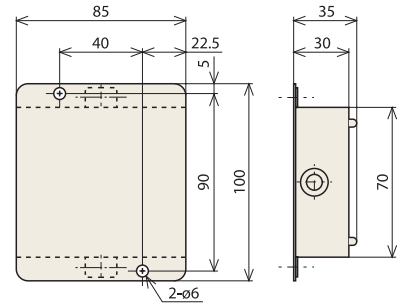

Kết nối cơ bản | Hệ điều khiển tổ hợp bởi nhiều điều khiển. Hệ nhiều dàn hỗn hợp

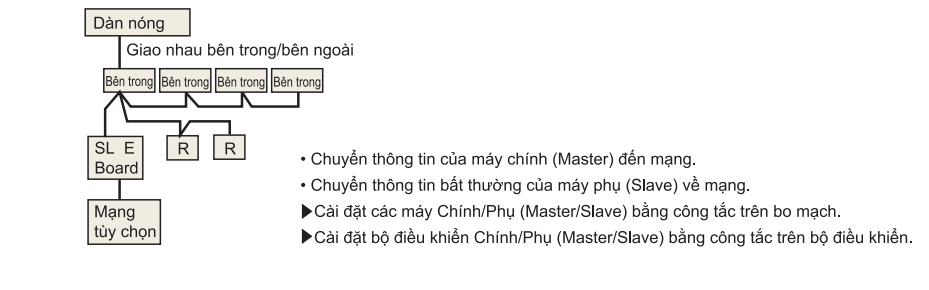
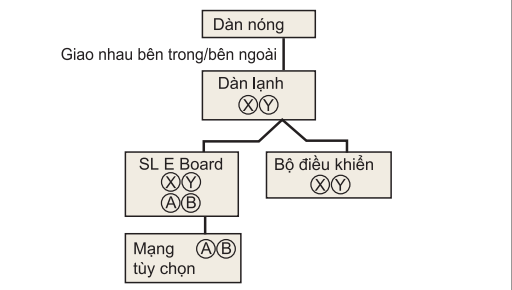

Hệ điều khiển tổ hợp bởi nhiều điều khiển. Hệ nhiều dàn hỗn hợp | Không có bộ điều khiển | Bộ không dây

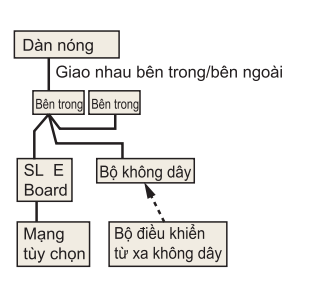
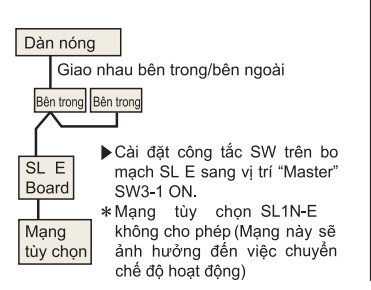
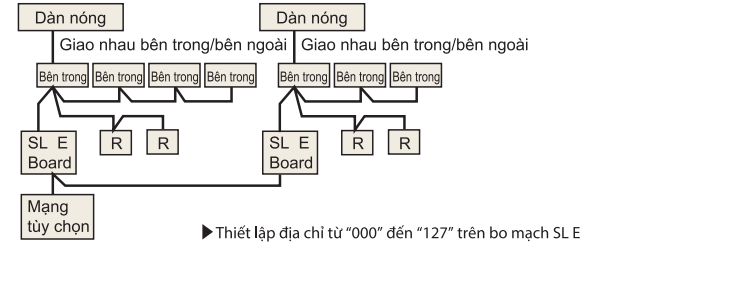

I KẾT NỐI CHUYỂN ĐỔI BÊN NGOÀI CNT, CNTA

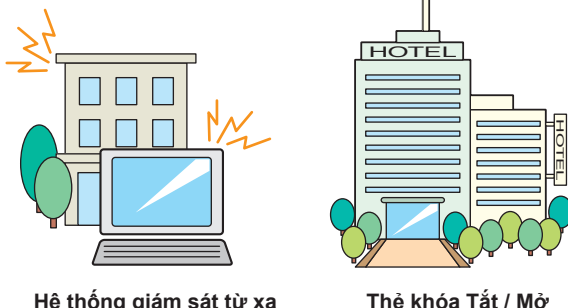

Tất cả các dàn lạnh được trang bị một điểm kết nối thêm CnT để kết nối các dàn lạnh với một công tắc Bật / Tắt bên ngoài; ví dụ: đồng hồ thời gian, báo cháy, vv

KHU VỰC PHÍA BẮC

1. BẮC GIANG	Số 472 đường Xương Giang, Phường Ngô Quyền ,TP. Bắc Giang	0204 3824714
2. BẮC KẠN	Số 24A-24B đường Nguyễn Văn Thoát, tổ 5, P. Phùng Chí Kiên, TP. Bắc Kạn	0209 3870299
3. BẮC NINH 1	Số 14 Phạm Thịnh, Ninh Xá, Bắc Ninh	0222 3826267
4. BẮC NINH 2	Số 108 đường Trần Hưng Đạo, P.Tiền An, TP. Bắc Ninh, Bắc Ninh	0222.3811.940
5. CAO BẰNG	Số 04 tổ 12 P.Hợp Giang, TP. Cao Bằng, Cao Bằng	0206 3853066
6. HÀ NỘI 1	Số 54 tổ 5 khu Xuân Hà, Xuân Mai, Chương Mỹ, Hà Nội	0243 3720671
7. HÀ NỘI 2	Số 5, dãy 2, tổ 4, thị trấn Đông Anh , Hà Nội	0243 9651756
8. HÀ NỘI 3	Số 31 Phạm Hồng Thái , P.Quang Trung, thị xã Sơn Tây, Hà Nội	0243 3833392
9. HÀ GIANG	Số 53A, đường 19/5, tổ 1, P. Nguyễn Trãi, TP. Hà Giang	0219 3863535
10. HÀ NAM	Số 5, ngõ 123, đường Quy Lưu, Minh Khai, Phủ Lý, Hà Nam	0226 3846232
11. HÀ TĨNH	Số 47, đường Hà Tôn Mục, TP. Hà Tĩnh, Hà Tĩnh	0239 6250050
12. HÀ TĨNH 2	Số 07, ngõ 12, đường Lý Tự Trọng, tổ dân phố 9, TT. Thạch Hà, Hà Tĩnh	0985 528136
13. HẢI DƯƠNG	Số 117F phố Quang Trung, P.Quang Trung, TP. Hải Dương, Hải Dương	0220 3852051
14. HẢI PHÒNG 1	Số 268, Lô 22 Lê Hồng Phong, P. Đông Khê, Q. Ngô Quyền, TP Hải Phòng	0225 3821818
15. HẢI PHÒNG 2	Số 193 Quang Trung, P.Phan Bội Châu, Q. Hồng Bàng, TP. Hải Phòng	0225 3838296
16. HOÀ BÌNH	Tổ 5, P.Thái Bình, TP. Hòa Bình	0218 3891669
17. HƯNG YÊN 1	Số 56, Khu tập thể Hoa Quả, P. An Tảo, TP. Hưng Yên, Hưng Yên	0221.3863458
18. HƯNG YÊN 2	Số 233 Điện Biên, Lê Lợi, TP. Hưng Yên	0221.3864467
19. LẠNG SƠN	Số 344 đường Bà Triệu, P. Đông Kinh, TP. Lạng Sơn	0205 3871924
20. LÀO CAI	Số 054 Nguyễn Khuyến, P. Cốc Lếu, TP. Lào Cai	0214 3824766
21. NAM ĐỊNH	Số 114 đường Nguyễn Bính, P.Trần Quang Khải, TP. Nam Định	0228 3848824
22. NGHỆ AN	Số 7 ngõ A2, đường Hermann Gmeiner, TP Vinh, Nghệ An	0238 3830034
23. NINH BÌNH	Số nhà 668, đường 30/6, phố Vân Giang, P. Ninh Phong, TP. Ninh Bình	0229 3875340
24. PHÚ THỌ	Số 1646 đường Hùng Vương, P. Gia Cẩm, TP Việt Trì, Phú Thọ	0210 3847613
25. QUẢNG BÌNH	Thôn 4 , xã Lộc Ninh, TP Đồng Hới, Quảng Bình	0232 3852840
26. QUẢNG TRỊ	Số 141 Nguyễn Huệ, khu phố 8, Phường 1, TP Đông Hà, Quảng Trị	0233 3553636
27. QUẢNG NINH 1	Số 8 đường Võ Thị Sáu, tổ 1 khu 1, P. Hồng Hà, TP. Hạ Long, Quảng Ninh	0912 000 274
28. QUẢNG NINH 2	Số 331 Quang Trung, Uông Bí, Quảng Ninh	0203 3660004
29. QUẢNG NINH 3	Số 179 đường Trần Phú, P.Cẩm Tây, TP. Cẩm Phả, Quảng Ninh	0203 3863534
30. SƠN LA	Số 255 đường Chu Văn Thịnh, tổ 2, P. Tô Hiệu, TP Sơn La	0971810299
31. THÁI BÌNH	Số 15B Nguyễn Tông Quai, P. Trấn Lãm, Thái Bình	0227 3833043
32. THÁI NGUYÊN	Số 16, đường Cách Mạng Tháng Tám, tổ 4, P. Phan Đình Phùng, TP Thái Nguyên	0208 3854003
33. THANH HÓA	Số 258 Trường Thi, Phường Trường Thi, TP. Thanh Hóa	0237 3855866
34. TUYÊN QUANG	Số 174, đường Bình Thuận, tổ 10, P. Tân Quang, TP. Tuyên Quang	0207 3815800
35. VĨNH PHÚC	Số 60 Trần Quốc Tuấn, P. Ngô Quyền, Vĩnh Yên, Vĩnh Phúc	0211 3861947
36. YÊN BÁI	Số 983, đường Điện Biên, TP. Yên Bái	0216 3853849

KHU VỰC PHÍA NAM

1. AN GIANG 1	107 Nguyễn Huệ B, P. Mỹ Long, TP. Long Xuyên, An Giang	0296 3980666
2. AN GIANG 2	9/9 Trần Hưng Đạo, P. Mỹ Xuyên, TP. Long Xuyên, An Giang	0296 3945567
3. AN GIANG 3	4-6-8-10-12 Hai Bà Trưng, P. Mỹ Long, TP. Long Xuyên, An Giang	0296 3841166
4. BẠC LIÊU	137/5A Võ Văn Kiệt, Khóm 5, Phường 1, TP Bạc Liêu	0944 559498
5. BẾN TRE	52B Đại Lộ Đồng Khởi, Phường Phú Khương, TP. Bến Tre	0275 3816572
6. BÌNH DƯƠNG	129Q đường Huỳnh Văn Cù, Khu 11, P. Phú Cường, TP. Thủ Dầu Một, Bình Dương	0274 3855310
7. BÌNH PHƯỚC 1	278 Phú Riêng Đò, TP. Đồng Xoài, Bình Phước	0271 3879188
8. BÌNH PHƯỚC 2	Tổ 3, Khu phố Tân Trà, P. Tân Xuân, TP. Đồng Xoài, Bình Phước	0978 075758
9. BÌNH THUẬN	81 Từ Văn Tư, Phường Phú Trinh, TP Phan Thiết, Bình Thuận	0919 277238
10. CÀ MAU 1	378F/11 đường Tiểu khu Tân Lộc, khóm 4, phường 9, TP. Cà Mau	0941 992277
11. CÀ MAU 2	183 Phan Ngọc Hiển, Khóm 2, Phường 9, TP. Cà Mau	0913 699519
12. CẦN THƠ	40 Đường B31, Khu Dân Cư 91b, P. An Khánh, Q. Ninh Kiều, TP. Cần Thơ	0292 3782117
13. CÔN ĐẢO	Đường Phan Chu Trinh, Khu 2, H. Côn Đảo, Bà Rịa - Vũng Tàu	0337 637822
14. ĐÀ NẴNG 1	497 Điện Biên Phủ, P. Hòa Khê, Q. Thanh Khê, TP. Đà Nẵng	0236 3649868
15. ĐÀ NẴNG 2	32 Chu Văn An, P. Bình Hiên, Q. Hải Châu, TP. Đà Nẵng	0236 3892929
16. ĐẮK LẮK	13 Bà Triệu, P. Tụy An, TP. Buôn Mê Thuật, Đắk Lắk	0262 3851399
17. ĐẮK NÔNG	Tổ dân phố 6, P. Nghĩa Phú, TP. Gia Nghĩa, Đắk Nông	0261 3456195
18. ĐỒNG NAI	103 Khu phố 4, đường Võ Thị Sáu, P. Thống Nhất, TP. Biên Hòa, Đồng Nai	0908 346361
19. ĐỒNG THÁP	94 Lê Quý Đôn, Phường 1, Thị xã Cao Lãnh, Đồng Tháp	0277 3851575
20. GIA LAI	171 Phan Đình Phùng, P. Yên Đỗ, TP. Pleiku, Gia Lai	0269 3821202
21. HẬU GIANG	71 Nguyễn Công Trứ, Phường 1, TP. Vị Thanh, Hậu Giang	0293 3582382
22. HUẾ	59 Xuân 68, Phường Thuận Thành, TP. Huế, Thừa Thiên Huế	0234 3531014
23. KIÊN GIANG	197 Ngô Quyền, Phường Vĩnh Bảo, TP. Rạch Giá, Kiên Giang	0912 777697
24. KON TUM	215 Phan Chu Trinh, Kon Tum	0260 3861171
25. LONG AN	67/1 Nguyễn Quang Đại, Phường 5, TP. Tân An, Long An	0272 3663678
26. LÂM ĐỒNG	38/3 Nguyễn Du, thị trấn Liên Nghĩa, H. Đức Trọng, Lâm Đồng	0912 841393
27. NHA TRANG	53A Quang Trung, Phường Lộc Thọ, TP. Nha Trang, Khánh Hòa	0258 3525817
28. NINH THUẬN	441 Thống Nhất, TP. Phan Rang - Tháp Chàm, Ninh Thuận	0259 3833088
29. PHÚ QUỐC	179 Trần Phú, Khu Phố 6, P. Dương Đông, TP. Phú Quốc, Kiên Giang	0354 626470
30. PHÚ YÊN	Thôn Ngọc Lãng, Xã Bình Ngọc, TP. Tuy Hòa, Phú Yên	0772 488427
31. QUẢNG NAM	54 Tiểu La, Phường An Mỹ, TP. Tam Kỳ, Quảng Nam	0235 3851732
32. QUẢNG NGÃI	236 Hai Bà Trưng, Phường Lê Hồng Phong, TP. Quảng Ngãi	0255 3711600
33. QUY NHƠN	43A Phùng Khắc Khoan, Phường Đống Đa, TP Quy Nhơn, Bình Định	0914 100262
34. SÓC TRĂNG	130 Trương Công Định, Phường 2, TP. Sóc Trăng	0299 3613771
35. TÂY NINH	25 Hẻm 9 Châu Văn Liêm, Hòa Thành, Tây Ninh	0908 268042
36. TIỀN GIANG	34/6A Trần Ngọc Giải, Khu phố 10, Phường 6, TP. Mỹ Tho, Tiền Giang	0913 791994
37. TRÀ VINH	449 Phạm Ngũ Lão, Khóm 4, Phường 1, TP. Trà Vinh	0294 3851114
38. VĨNH LONG	39/2B Trần Phú, Khóm 3, Phường 4, TP. Vĩnh Long	0270 3830126
39. VŨNG TÀU	215/5 Xô Viết Nghệ Tĩnh, P. Thắng Tam, TP. Vũng Tàu	0254 3824224



**MITSUBISHI
HEAVY INDUSTRIES**

AIR CONDITIONERS

HEAVY DUTY



Nhà nhập khẩu & phân phối chính thức

HAILI
CÔNG TY TNHH HẢI LI



www.haili.vn
www.mitsuheavy.vn

VĂN PHÒNG CHÍNH

12 Hoàng Trọng Mậu - P. Tân Hưng, Q.7, Tp.HCM
Tel: (028) 6298 3500/01/02/03
Fax: (028) 6298 3504/05 - 2253 0481/82
Email: info@haili.vn

HOTLINE TƯ VẤN KỸ THUẬT

Miền Nam: 0907 820 820 Miền Bắc: 0902 058 058

CHI NHÁNH HÀ NỘI

57A phố Vệ Hồ, P. Xuân La, Q. Tây Hồ, Hà Nội
Tel: (024) 6269 1179/81/82/83
Fax: (024) 6269 1159/61

HOTLINE TƯ VẤN BẢO HÀNH

Miền Nam: 1800 9010 Miền Bắc: 1800 9020